

Televes®



zAs HD
SATELLITE

Ref. Nr. 717501

HDTV SAT-Receiver

Bedienungsanleitung



www.televes.com

Televes

Inhaltsverzeichnis

1. Sicherheitshinweise	4
2. Allgemeine Informationen	5
2.1. Ausstattungsmerkmale	5
2.2. Lieferumfang	5
2.3. Bestimmungsgemäße Verwendung	5
3. Geräteübersicht	6
3.1. Fernbedienung	7
4. Receiver anschließen	8
4.1. TV-Gerät anschließen	8
5. Receiver in Betrieb nehmen	9
6. Grundfunktionen	11
6.1. Kanalliste TV & Radio	11
6.2. TV-Kanalliste bearbeiten	11
6.3. Programminformation	11
6.4. Tonsignal / Stummschaltung (MUTE)	12
6.5. Quickmenü	13
6.6. Videotext	14
7. Elektronische Programmzeitschrift (EPG)	15
8. Hauptmenü	16
9. Kanalliste Menü	17
9.1. Frei empfangbare TV-Programme	17
9.2. Frei empfangbare Radio-Programme	17
9.3. TV Gesamtliste	17
9.4. Radio Gesamtliste	17
9.5. Favoritenliste	18
10. Timer-Einstellung	19
11. Installation und Einstellung	20
11.1. Benutzereinstellungen	20
11.2. Ausgangs-Einstellungen	20
11.3. Regionale Einstellungen	21
11.4. Sprache-Einstellung	21
11.5. Zugangskontrolle	22
11.6. Kanalsuche	24
11.7. Wartung	29
12. Systeminformation	30
13. Aufnahmemanager	31
14. Aufnahme	32
15. Media Browser	34
16. Wörterverzeichnis	36
Menü Übersicht	37
Technische Daten	38
Störungsbehebung	39

1. Sicherheitshinweise



Lesen Sie die Sicherheitshinweise sorgfältig durch, bevor Sie den Receiver in Betrieb nehmen!!

Der ZAS HD SAT den Sie gekauft haben, erfüllt alle internationale Sicherheitsnormen. Entsorgen Sie kein altes Gerät über den Hausmüll, sondern bringen Sie es zu Ihrer örtlichen kommunalen Sammelstelle.

STROMVERSORGUNG:

Schließen Sie den Receiver nur an eine fachgerecht installierte Netzsteckdose von 230 V ~ an.

Der Netzstecker muss frei zugänglich sein, damit Sie den receiver im Notfall einfach und schnell vom Stromnetz trennen können.

ÜBERLASTUNG:

Um Feuergefahr und die Gefahr eines elektrischen Schlags zu vermeiden, Netzsteckdose nicht überlasten.

FLÜSSIGKEITEN:

Setzen Sie den receiver niemals Tropf- oder Spritzwasser aus. Stellen Sie keine mit Flüssigkeiten gefüllten Gegenstände, wie z. B. Vasen, auf oder über den Receiver.

KLEINE FREMDKÖRPER:

Stellen Sie den receiver nicht in die Nähe von kleinen Fremdkörpern da sie Schäden am Receiver verursachen können.

REINIGUNG:

Ziehen Sie den Netzstecker des receivers aus der Steckdose, bevor Sie ihn reinigen. Reinigen Sie das Gehäuse des receivers mit einem trockenen Tuch, nie mit Reinigungsmittel.

BELÜFTUNG:

Sorgen Sie für ausreichende Belüftung. Vermeiden Sie direkte Sonneneinstrahlung und Orte mit außergewöhnlich viel Staub oder hoher Luftfeuchtigkeit. Decken Sie niemals die Lüftungsschlitze ab!

ANSCHLIEßEN:

Den receiver nur wie empfohlen anschließen. Jede andere Verwendung gilt als nicht bestimmungsgemäß und kann zu Sachschäden oder sogar zu Personenschäden führen.

LNB ANSCHLIEßEN:

Ziehen Sie den Netzstecker des receivers aus der Steckdose, bevor Sie das LNB anschließen/abschalten. **SONST KÖNNTE DAS LNB BESCHÄDIGT WERDEN.**

TV ANSCHLIEßEN:

Ziehen Sie den Netzstecker des receivers aus der Steckdose, bevor Sie ihn mit dem TV-Gerät verbinden oder die Verbindung trennen. **SONST KÖNNEN SIE DAS TV-GERÄT BESCHÄDIGEN**

STANDORT:

Stellen Sie den receiver auf eine ebene Unterlage und vermeiden Sie Feuchtigkeit oder direkte Sonneneinstrahlung.

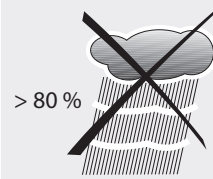

> 80 %

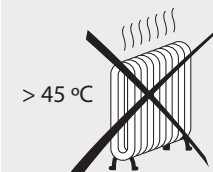

> 45 °C



< -5 °C

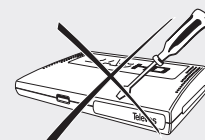
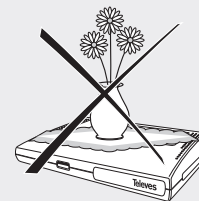
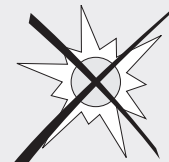

2. Allgemeine Information

Der digitale SAT-Receiver ZAS GH SAT ist ein Produkt, das es Ihnen ermöglicht, sehr viele Programme von einem oder mehreren Satelliten zu empfangen.

Diese Bedienungsanleitung erklärt Ihnen den Anschluss des Gerätes und die verschiedenen Funktionen und Einstellmöglichkeiten.

Sowohl für die erste Installation als für die normale Bedienung, lesen Sie die Bedienungsanleitung durch und behalten Sie sie für die Zukunft

2.1. Ausstattungsmerkmale

- Unverschlüsselte digitale SAT-Programme (FTA)
- DiSEqC 1.2 kompatibel.
- LNB-Uicable kompatibel.
- MPEG2 und MPEG4/H.264 kompatibel.
- USB PVR vorbereitet.
- PVR Funktion über externe Festplatte oder USB-Stick (FAT32) *.
- Funktion "Time Shift" über USB 2.0.
- Multimedia-Funktion.
- HDMI-Ausgang (Auto, 576i, 576p, 720p, 1080i und Highest).
- Optischer Audio-Ausgang (TOSLINK).
- TV-SCART-Ausgang mit CVBS-, RGB-Belegung.
- Fortgeschrittene Wiedergabefunktionen: Rücklauf, Vorlauf, Sprungtaste vorherige / nächste Aufnahme, Pause, GOTO, usw.).
- Anwenderfreundliches Menü.
- Geführte Erstinstallation.
- Vorprogrammierte Liste.
- 6 Favoritenlisten (A, B, C, D, E, F).
- 5000 Programmspeicherplätze.
- Software-Update schnell und einfach über die USB-Schnittstelle 2.0
- Timer.
- Elektronische Programmzeitschrift (EPG) bis zu 7 Tage im Voraus.
- VBI Videotext, OSD Videotext, Standard Untertitel und Videotext Untertitel.
- Kindersicherung
- Speichern des zuletzt gesehenen Programms (Auto).
- Geringe Leistungsaufnahme

2.2. Lieferumfang

Überprüfen Sie, ob der Lieferumfang vollständig ist. Die Lieferung umfasst:

- 1 x Receiver ZAS HD SAT.
- 1 x Fernbedienung.
- 1 x AC-Adapter-Netzkabel.
- 1 x HDMI-Kabel.
- 2 x Batterien Typ AAA.
- Bedienungsanleitung.

DE

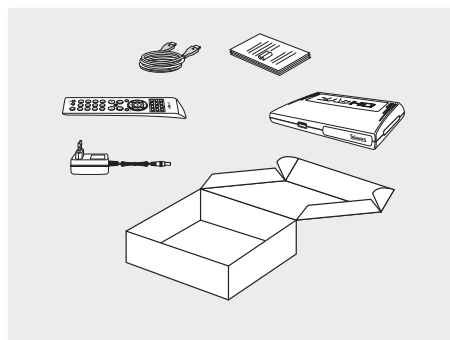

2.3. Bestimmungsgemäße Verwendung

Der digitale Satelliten-Receiver ZAS HD SAT dient dem Empfang von digitalen Satelliten-Programmen im privaten Bereich. Das Gerät verfügt über ein schnelles, übersichtliches und anwenderfreundliches Menü

Achtung: Eine neue Receiver-Software kann einzelne Menüfunktionen ändern

Wenn Sie Probleme mit Ihrem Receiver haben, lesen Sie den Abschnitt "Störungsbehebung" bevor Sie sich an qualifiziertes Fachpersonal wenden

* Televes gewährleistet nicht die 100%ige Kompatibilität mit allen USB-Geräten.

3. Geräteübersicht

Vorderseite

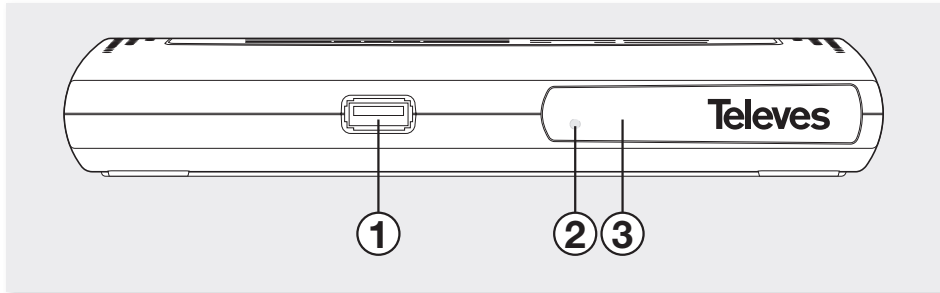

N°	Anzeige / Anschluss	Erklärung
1	HOST USB	USB-Stick (PEN DRIVE) oder externe Festplatte (FAT32) mit externem Netzteil.
2	LED	Betriebsanzeige-LED. Rot: Standby. Grün: EIN.
3	IR	Infrarot-Sensor.

Rückseite

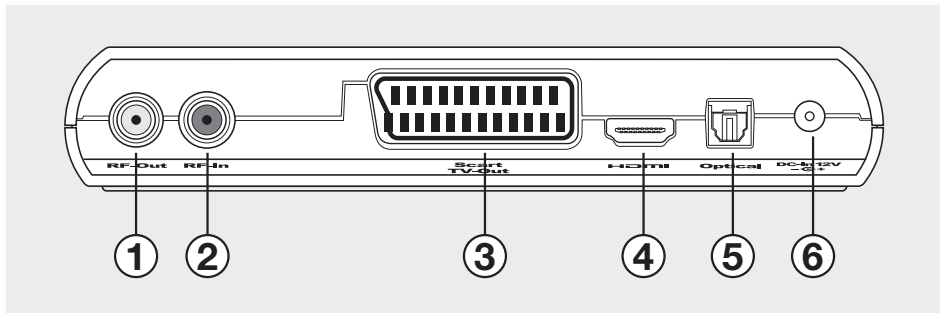

N°	Anzeige / Anschluss	Erklärung
1	RF-OUT	Anschluss für einen zweiten SAT-Receiver.
2	RF-IN	Anschluss für Antennen-Kabel (LNB-Powering)
3	SCART TV-OUT	SCART-Anschluss für ein TV-Gerät
4	HDMI	HDMI-Schnittstelle (HD)
5	OPTICAL	Digitaler optischer Tonausgang
6	DC-IN 12V	Stromanschluss

3.1. Fernbedienung



DE

Taste	Erklärung
	Wechsel zwischen Standby- und Betriebsmodus
TV/R	Wechsel zwischen TV- und Radio-Modus
QUICK MENU	Direkte Auswahl: Untertitel, Audio-Sprache, Bildformate und SCART
0 ... 9	Direkte Anwahl der Programme
<i>i</i>	Anzeige von Informationen zum aktuellen Programm
GUIDE	Anzeige von aktuellen und zukünftigen Programminformation (EPG)
VOL+/VOL-	Lautstärkeregelung +/-
	Stummschaltung (MUTE)
CH ▲ / CH ▼	Programmwahl in auf- oder absteigender Reihenfolge
	Anzeige des Hauptmenüs auf dem Bildschirm
	Menü oder Menüpunkt verlassen
▲ / ▼	Programmwahl in auf- und absteigender Reihenfolge oder im Menü Cursor-Bewegung auf/ab
◀ / ▶	Lautstärke +/- oder im Menü Steuerung nach links/rechts
	Menü oder Menüpunkt auszuwählen oder zu bestätigen/ Videotext schnell Taste
TXT	Aufruf von Videotextinformationen
	Beendet die Wiedergabe oder Aufnahme über USB
	Wiedergabe oder Standbild bei USB-Wiedergabe
	Aufnahme auf den USB Speicher
	Sprungtaste Rücklauf 30 sek.
	Schneller Rücklauf bei Wiedergabe (x2, x4, x8, x16, x32)
	Schneller Vorlauf bei Wiedergabe (x2, x4, x8, x16, x32)
	Sprungtaste Vorlauf 30 sek.

Die Tasten , VOL+/VOL- und CH ▲ / CH ▼ sind auch im Blindenschrift.



- Werfen Sie die Batterien keinesfalls in den normalen Hausmüll. Geben Sie verbrauchte Batterien bei einer Sammelstelle ab.
- Vermeiden Sie direkte Sonneneinstrahlungen, Feuer oder Wärmequellen.

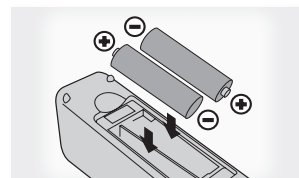
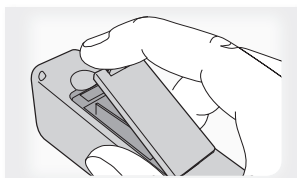

4. Receiver anschließen

Verbinden Sie den Receiver zuerst mit der Satellitenanlage und allen anderen Geräten, bevor Sie den Netzstecker in die Steckdose stecken. Sonst könnteder ZAS HD SAT beschädigt werden.

Diese Bedienungsanleitung zeigt Ihnen die typischen Verbindungen mit Ihrem Fernsehgerät. Wenn Sie Probleme haben, wenden Sie sich an qualifiziertes Fachpersonal.

Sie können Ihr Fernsehgerät über HDMI-Kabel (HD) oder über SCART-Kabel anschließen. Wenn das Fernsehgerät

einen HDMI-Anschluss hat, ist diese Verbindung die empfohlene Anschlussart zur Wiedergabe von HD-Inhalten und zur Qualitätsverbesserung aller Programme.

Wenn Sie den Receiver über Scartkabel anschließen, können Sie beim ZAS HD SAT zwischen den Signalarten CVBS und RGB wählen. Voreinstellung ist CVBS, da nicht alle Geräte ein RGB-Signal verarbeiten können, empfohlene Einstellung ist CVBS. Wenn Sie die Konfiguration ändern möchten, lesen Sie den Punkt 11.2 Ausgangs-Einstellungen.

4.1. TV-Gerät anschließen

- Verbinden Sie die Satellitenantenne und den ZAS HD SAT mit dem LNB-Kabel (RF IN).
- Verbinden Sie die Scart- oder HDMI-Buchse des Receivers mit der Scart- oder HDMI-Buchse Ihres TV-Gerätes mit einem Scart- oder HDMI-Kabel.
- Schalten Sie Ihr TV-Gerät ein.
- Netzstecker des ZAS HD SAT in die Steckdose stecken.



- Televés empfiehlt ein HDMI-Kabel Klasse 2 (Hochgeschwindigkeit)

- Wenn Ihr Fernsehgerät nur einen DVI-Anschluss hat, brauchen Sie einen Adapter HDMI-DVI



- Als Antennenkabel empfehlen wir unsere SK2000PLUS

- Verbinden Sie den ZAS HD SAT mit dem Stromnetz erst nachdem Sie alle anderen Verbindungskabel angeschlossen haben..

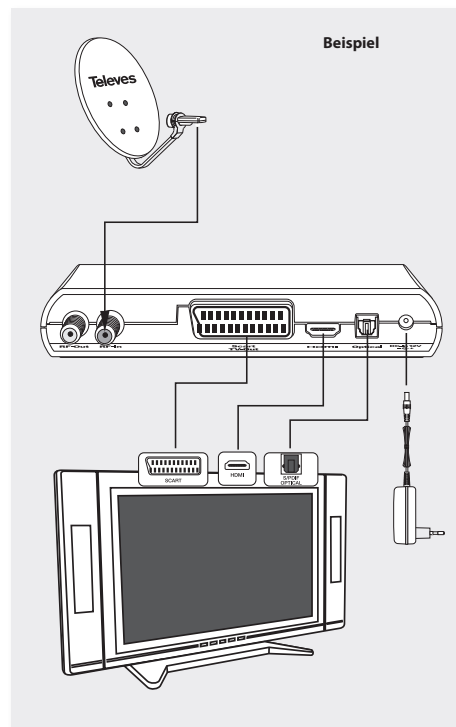

Antennenzusatzfunktionen

DiSEqC Umschalter 2-4-8 Ports

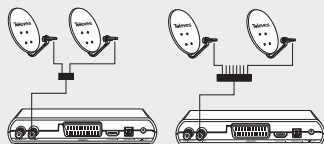

Motor

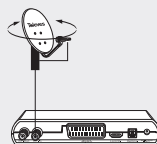

Unicable

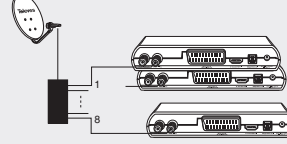

5. Receiver in Betrieb nehmen ...

Wenn Sie alles angeschlossen haben, den Netzstecker in die Steckdose eingesteckt haben und den ZAS HD SAT (mit der Taste ) angeschaltet haben, braucht der Receiver einen Augenblick für eine Selbstdiagnose und zum Starten des Betriebssystems.

Die Front-LED blinkt während dieses Vorgangs, **schalten Sie den Receiver nicht aus und drücken Sie keine Taste.**

Es erscheint das Willkommen-Menü

Als erstes müssen Sie Ihre Sprache angeben.

- Wählen Sie die Sprache für die Menüs mit den Tasten ◀ oder ▶.
- Drücken Sie die **OK**-Taste zur Bestätigung.

In der nächsten Bildschirmanzeige müssen Sie Ihr Land und das TV-Format (entweder 16:9 oder 4:3) auswählen. Die Zeitzone wird automatisch Ihrer Landesauswahl angepasst.

- Wählen Sie eine von den zwei Optionen mit der Taste ▲ oder ▼ und ändern Sie den Wert mit der Taste ◀ oder ▶.
- Drücken Sie die **OK**-Taste zur Bestätigung und fortzusetzen

Der Receiver hat eine vorprogrammierte Liste. Wenn in dieser Liste alle Ihre Programme vorhanden sind, brauchen Sie keinen Suchlauf starten.

Je nach Land wird eine Programmliste hinterlegt.

- Drücken Sie die **OK** Taste um die Liste zu übernehmen, oder die **EXIT** Taste um einen Suchlauf durchzuführen.



- Diese vorprogrammierte Liste kann nur für Einzelanlagen verwendet werden, nicht für DiSEqC, Motor-Anlage, usw.

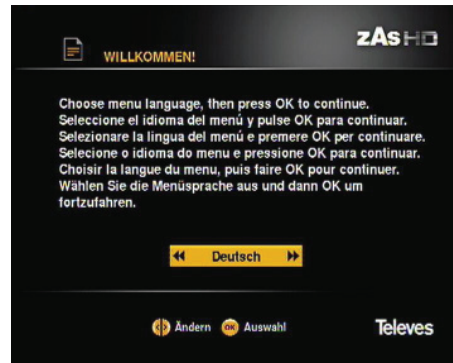

DE

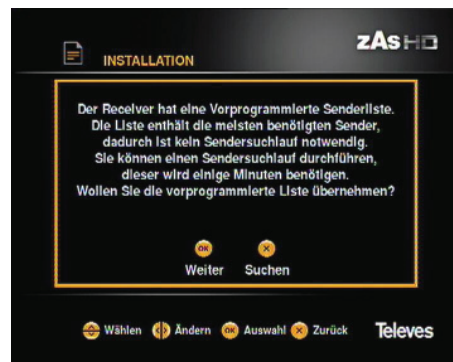

Im Menüpunkt "Antenne Konfiguration" müssen Sie angeben ob Sie ein DiSEqC-Anlage haben.

Wenn Sie nur eine Satellite-Antenne direkt mit dem Receiver verbunden haben, dann müssen Sie beim "DiSEqC Zubehör" die Option "Keiner" auswählen.

Wählen Sie im "Satelliten" aus wohin Sie Ihre Antenne ausgerichtet haben.

Falls Sie Ihren Satellit nicht finden, lesen Sie den Punkt 11.5 Kanalsuche --> Antenne Konfiguration.

- Wählen Sie die verschiedenen Optionen mit der Taste ▲ oder ▼ und ändern Sie den Wert mit der Taste ◀ oder ▶.

Die farbigen Balken zeigen Ihnen an ob Sie Signal vom Satelliten haben und dessen Stärke und Qualität für jedes Programm wird angezeigt.

Drücken Sie die **OK**-Taste zur Bestätigung und fortzusetzen



Der automatische Suchlauf fängt an. Das Verfahren kann ein paar Minuten dauern. Bitte haben Sie etwas Geduld.

- Sie können jederzeit den Suchlauf stoppen. Drücken Sie einfach die **OK**-Taste "Stop Suche"

Zum Abschluss wird die Programmliste mit allen gefundenen Programme angezeigt.

- Drücken Sie **OK** um fortzusetzen. Nochmaliges drücken Sie die **OK**-Taste zur Bestätigung und zur Anzeige der Programme



- Wenn am Ende des Suchlaufes der ZAS HD SAT kein Kanal gefunden hat, taucht eine entsprechende Meldung auf. Drücken Sie die Taste **OK** um fortzusetzen. Überprüfen Sie alle Anschlüsse und betätigen Sie die Taste **OK** um einen neuen Suchlauf zu starten oder Parameter zu ändern. (Für weitere Informationen lesen Sie den Menüpunkt 11.5 Kanalsuche > Antenne Konfiguration.



6. Grundfunktionen

6.1. Kanalliste TV & Radio

- Um zwischen TV und Radio Betrieb umzuschalten, drücken Sie die Taste TV/R.
- Wenn Sie noch mal die Taste TV/R drücken, gehen Sie zurück in den TV-Modus

DE

6.2. TV-Kanalliste bearbeiten

- Um ein Programm auszuwählen, verwenden Sie die Tasten **CH▲ / CH▼**, **▲ / ▼** oder die **Zifferntasten (0..9)** Ihrer Fernbedienung.
- Wenn Sie ein Programm ansehen (entweder TV oder Radio), können Sie mit der **OK**-Taste die gesammte Kanalliste aufrufen. Hier können Sie ein neues Programm mit den Tasten **▲, ▼, ◀** oder **▶** auswählen und dann mit **OK** auf dieses umschalten.
- Wenn Sie die **i**-Taste drücken, werden die Programminformationen zum aktuellen Programm eingeblendet.
- Drücken Sie **"EXIT"** und Sie gelangen direkt zum letzten gesehenen Programm.

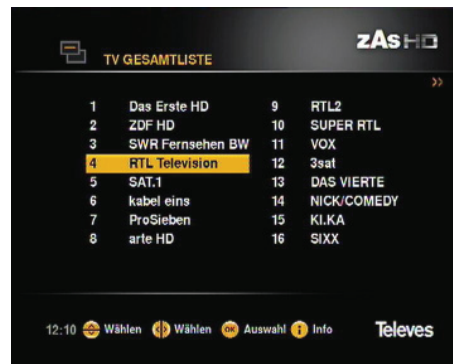





6.3. Programminformation

- Bei jedem Programmwechsel, werden die Programminformationen kurzzeitig eingeblendet (Banner).
- Mit Drücken auf der **i**-Taste können diese jederzeit bei laufendem Programm aufgerufen werden.
- Durch nochmaliges drücken der **i**-Taste wird diese Information erweitert. Wenn der Text mehr als eine Seite einnimmt, verwenden Sie die Tasten **▲** und **▼** um ihn zu bewegen. Mit den Tasten **◀** oder **▶** wird die nächste Sendung gezeigt.
- Außerdem werden Kanalnummer, der Kanalname, Uhrzeit sowie Beginn und Ende der aktuellen und nachfolgenden Sendung wie folgt angezeigt::



Verstrichene Zeit der Sendung in Prozent.

Altersfreigabe.

-  : Programminformationen.
-  : Programm mit AudioDolby Digital Plus.
-  : Programm mit verschiedenen Tönen (mehrsprachig).
-  : Programm mit Untertitel.
-  : Programm mit Videotext.

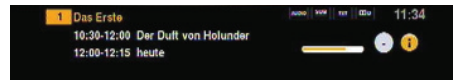

Information-Banner

 - Die EPG-Information steht nur zur Verfügung wenn der Sender sie überträgt

- Drücken Sie **EXIT** um die Einblendung zu beenden.



6.4.Lautstärkeregelung/Stummschaltung (Mute)

Tonsignal

- Um die Lautstärke zu reduzieren oder anzuheben, drücken Sie die Tasten **VOL+** / **VOL-** oder **◀** / **▶** auf der Fernbedienung.

 - Sie können auch die Lautstärke mit Ihrem Fernsehgerät steuern

Stummschaltung

- Um das Tonsignal abzuschalten, drücken Sie die  -Taste auf der Fernbedienung. Um den Ton wieder anzuschalten, drücken Sie noch mal die  -Taste .

- Sie können auch den Ton mit den Tasten **VOL+** / **VOL-** oder **◀** / **▶** auf der Fernbedienung wieder anschalten.

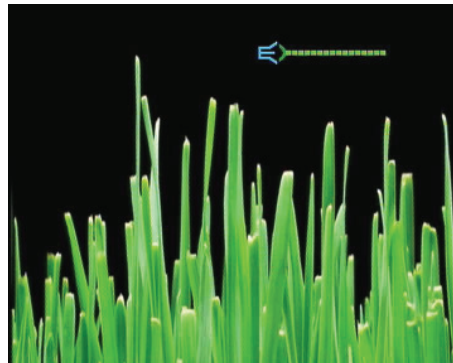

6.5. Quickmenü

Es gibt im **ZAS HD SAT** eine direkte Auswahl für verschiedene Funktionen mit der Taste **QUICK MENU**: Untertitel Sprache, Audio-Sprache, Bildformate und SCART-Version.

- Verwenden Sie die Tasten **▲** oder **▼** zur Bewegung im Menü.

Untertitelsprache

- Mit den Tasten **◀** oder **▶** wählen Sie die gewünschte Untertitelsprache aus. In der Auswahl "aus" sind die Untertitel ausgeschaltet

- Verfügt die Sendung über keine Untertitel, steht diese Auswahl nicht zur Verfügung, es wird "aus" angezeigt.

- In der Voreinstellung sind die Untertitel ausgeschaltet.

Audio-Sprache

- Wählen Sie die gewünschte Audio-Sprache mit den Tasten **◀** oder **▶** aus.

- Wenn die Sendung keine verschiedenen Töne hat, wird der Verfügbare angezeigt.

Bildformate

- Im Seitenverhältnis-Modus 16:9 können Sie zwischen "Zoom", "Voll", "Pan&Scan" und "Automatisch" auswählen. Im 4:3 Modus zwischen "Letter Box", "Pan&Scan", "Voll" und "Automatisch" dies geschieht mit den Tasten **◀** oder **▶** Um den Seitenverhältnis-Modus zu ändern, lesen Sie den Menü-Punkt "Ausgangs-Einstellungen"

SCART-Abschalten

- Diese Option erlaubt Ihnen das Scart-Signal zum Fernsehgerät abzuschalten

- Wählen Sie die Option **SCART-Abschalten** und drücken Sie die **OK**-Taste



- Nicht alle Sendungen übertragen Untertitel und verschiedene Töne!

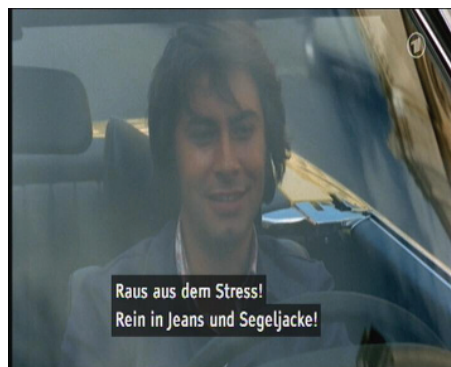

6.6. Videotext

Der **ZAS HD SAT** ermöglicht die Darstellung des Videotextes des jeweils eingeschalteten Programms.

- Um den Videotext aufzurufen drücken Sie die **"TXT"**-Taste.
- Wenn Sie noch mal die Taste **"TXT"** drücken, wird der Videotext durchsichtig und so können Sie gleichzeitig das Bild und den Videotext sehen.
- Die Seiten Eingabe erfolgt mit den **Zifferntasten (0..9)** oder mit den Taste **▲** und **▼**.
- Die farbigen Tasten auf der ZAS HD SAT – Fernbedienung dienen der Schnellnavigation.
- Selbst wenn Ihr Fernseher kein Videotext entschlüsseln kann, wird der ZAS HD SAT ihn anzeigen. Sie müssen/können den Videotext mit der **ZAS HD SAT** Fernbedienung steuern.
- Um den Videotext zu beenden, drücken Sie noch mal die Taste **"TXT"**.



- Wenn die Option **"TimeShift"** in Betrieb ist oder eine Aufnahme läuft, steht diese Funktion nicht zur Verfügung.

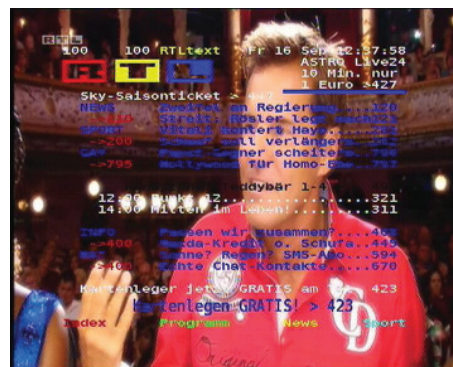

7. Elektronische Programmzeitschrift (EPG)

Der **ZAS HD SAT** Receiver verfügt über die elektronische Programmzeitschrift, allgemein mit EPG abgekürzt. EPG bietet Ihnen Informationen (soweit vom jeweiligen Programmanbieter unterstützt) zur derzeit ausgestrahlten sowie der darauf folgenden Sendungen, wie z.B. Programmname, Uhrzeit, Beginn/Endung der Sendung und eine kleine Inhaltszusammenfassung.

- Um den EPG aufzurufen, drücken Sie die **GUIDE**-Taste.

Die Information wird in zwei Spalten angezeigt. In der linken Spalte wird die Kanalliste angezeigt und in der rechten Spalte Informationen zur Sendung des angewählten Programms.

- Mit den Tasten **▲** oder **▼** können Sie zwischen linker und rechter Spalte wechseln. Mit den Tasten **◀** oder **▶** können Sie in der Tabelle navigieren.

- Mit den Tasten rot und grün bekommen Sie Informationen für die nachfolgenden Tage.

- Wenn Sie ein Programm ausgewählt haben und die **OK**-Taste drücken, bekommen Sie erweiterte Informationen über die Sendung. **OK** oder **EXIT** beenden die Auswahl.

- Wenn Sie die blaue Taste drücken, aktivieren Sie den Aufnahmetimer für das angewählte Programm, es wird "✓" angezeigt. Um den "Timer" zu beenden, drücken Sie noch mal die blaue "Taste". Das Symbol muss dann verschwinden.

- Für weitere Information über die "Timer" lesen die den Menüpunkt 10 "Timer-Einstellung".

- Um die elektronische Programmzeitschrift zu beenden, drücken Sie die **EXIT**-Taste.



- Die Informationen der elektronischen Programmzeitschrift müssen die Programmanbieter unterstützen, d.h., wahrscheinlich stehen sie nicht bei jedem Programm zur Verfügung.

- Wenn das Programm keine Information hat, wird die Meldung "Keine Daten für diesen Kanal" gezeigt.



DE



8. Hauptmenü

- Um das Hauptmenü aufzurufen drücken Sie die **MENU**-Taste.

- Dieses Menü ist so bestückt:

- Kanalliste
- Timer
- Installation & Einstellungen
- System Information
- Aufnahmemanager
- Media Browser

- Wählen Sie eine Option mit den Tasten ▲ oder ▼ und drücken Sie **OK** zur Bestätigung.

- Drücken Sie die **EXIT**-Taste oder **MENU**-Taste zum Beenden oder um den Menüpunkt zu verlassen.

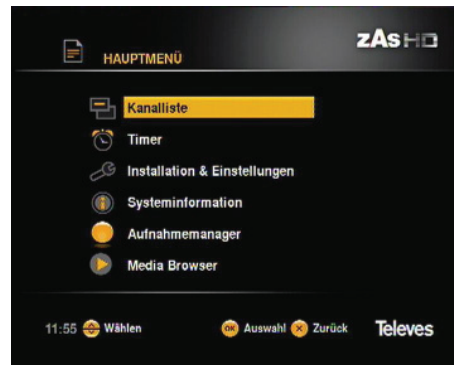

9. Kanalliste Menü

- Drücken Sie die **MENU**-Taste und wählen Sie die Option Kanalliste mit den Tasten **▲** oder **▼** aus und betätigen Sie mit **OK**. Die gesammte Programmliste wird gezeigt.

9.1. Frei empfangbare TV-Programme

In der Liste sind alle nicht verschlüsselten TV-Programme

- Drücken Sie die **OK**-Taste um die Liste anzusehen. Mit den Tasten **▲**, **▼**, **◀** und **▶** können Sie in der Tabelle navigieren und mit der **OK**-Taste das Programm auswählen.

- Durch Drücken der **i**-Taste wird die Information des Programms angezeigt. Um das Informationsfenster zu schließen drücken Sie **EXIT** oder die **i**-Taste.

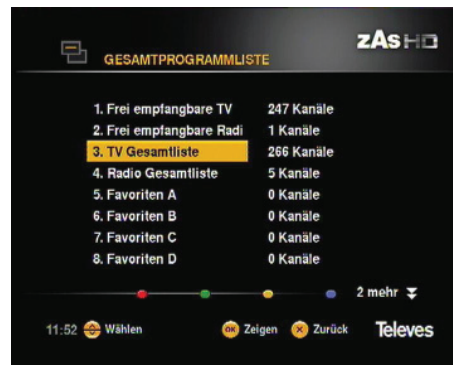

DE

9.2. Frei empfangbare Radio-Programme

In der Liste sind alle nicht verschlüsselten Radio-Programme aufgeführt.

Das Management ist gleich wie bei den frei empfangbaren TV-Programme.

9.3. TV-Gesamtliste

In der TV-Gesamtliste sind alle verfügbaren TV-Programme, sowohl die verschlüsselten als auch die unverschlüsselten Programme aufgeführt.

Das Management ist gleich wie bei den frei empfangbaren Programmen.



Sie können keine verschlüsselten Programme ansehen.

9.4. Radio-Gesamtliste

In der Radio-Gesamtliste sind alle verfügbaren Kanäle, sowohl die verschlüsselten als auch die unverschlüsselten Programme aufgeführt.

Das Management ist gleich wie bei den frei empfangbaren Programme.

Sie können keine verschlüsselten Programme hören.

9.5. Favoritenliste

Sie haben 6-Favoritenlisten zur Verfügung, von A bis F.

- Wählen Sie die Liste mit den Tasten ▲ oder ▼ und drücken Sie die blaue Taste um die Liste zu bearbeiten
- Zwei Listen werden gezeigt. Die Liste links ist die Gesamtliste und die Liste rechts ist die Favoritenliste zum Hinzufügen.
- Wählen Sie mit den Tasten ▲ oder ▼ das Programm aus welches in die Favoritenliste kopiert werden soll und drücken Sie die OK-Taste.
- Mit den Tasten ◀ und ▶ können Sie sich zwischen den zwei Listen bewegen.
- Sie können sowohl Radio- als auch TV-Programme hinzufügen. Um in die verschiedenen verfügbaren Listen zu navigieren, drücken Sie entweder die **rote** (vorige verfügbare Liste) oder die **grüne** Taste (nächste verfügbare Liste).
- Wenn Sie alle gewünschte Programme hinzugefügt haben, können Sie sie nach Wunsch bewegen. Wählen Sie mit den "▲" oder "▼" Tasten das Programm aus, welches bewegt werden soll und bestätigen Sie Ihre Auswahl mit der OK-Taste.
- Um das Programm zu löschen drücken Sie die **rote** Taste.
- Wenn Sie die **blaue/gelbe** Taste betätigen (und Sie sich in der linken Spalte befinden), können Sie andere Favoriten-Listen auswählen
- Drücken Sie die **EXIT**-Taste um den Menüpunkt zu verlassen.

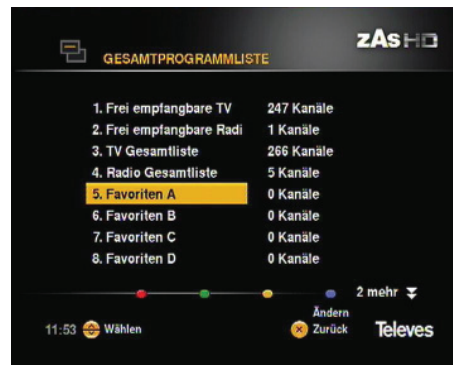

- Wenn Sie ein Programm von einer Liste (TV, Radio oder Favoriten) auswählen, wird diese Liste die aktive Liste sein. Das heißt, wenn Sie OK drücken, tauchen alle Programme dieser Liste auf. Um alle Kanäle ansehen zu können, wählen Sie ein Programm aus der Gesamtliste aus: HAUPTMENÜ --> Kanalliste --> TV-Gesamtliste

10. Timer-Einstellung

Mit diesem Menü können Sie bis zu 20 mit beliebigen Sendungen zur Aufnahme programmieren.

- Wenn Sie keinen Timer programmiert haben, ist die Liste leer.



Damit diese Funktion aktiviert ist, müssen Sie ein USB-Stick (PEN DRIVE) oder eine externe Festplatte (FAT32) oder einen Kartenleser angeschlossen haben.

Timer programmieren

- Um Timer-Einstellung zu verändern, gehen Sie in das Hauptmenü auf die Option Timer und dann **OK** drücken.

- Wählen Sie den Timer mit den Tasten **▲** oder **▼** aus und **OK** zum Bestätigung

Kanal: Mit den Tasten **◀** oder **▶** wählen Sie das aufzunehmende Programm aus.

Datum: Wählen Sie den Menüpunkt Datum mit den Tasten **▲** oder **▼** und geben Sie mit den **Ziffertasten (0..9)** das Datum im Format Jahr/Monat/Tag ein.

Startzeit: Wählen Sie den Menüpunkt Startzeit mit den Tasten **▲** oder **▼** und geben Sie die Startzeit ein.

Endzeit: Wählen Sie den Menüpunkt Endzeit mit den Tasten **▲** oder **▼** und geben Sie die Startzeit ein.

Wiederholen: Wählen Sie aus, wie häufig dieser Timer wiederholt werden soll. Sie haben folgende Auswahlmöglichkeiten: "Einmalig", "Jeden Tag", "Jede Woche"

- Zum Abschluss drücken Sie **OK** zum Speichern.

Timer löschen

- Im Menüpunkt "Timers" werden alle Programme für die Aufnahme angezeigt, auch die mit EPG. Siehe Punkt 7

- Um einen Timer zu löschen, wählen Sie den gewünschten Timer und drücken Sie die **rote** Taste



- Die Uhrzeit die der ZAS HD SAT Receiver zeigt, wird vom Programmanbieter gesendet. Es kann sein, dass diese Uhrzeit nicht stimmt. Prüfen Sie es, bevor Sie einen Timer programmieren.

- Wenn eine Timeraufnahme läuft, können nur die im selben Transponder befindlichen Programme angesehen werden. Bei Transponder Wechsel, wird die Meldung "Programm kann nicht angezeigt werden, weil gerade eine Aufnahme läuft" eingeblendet

- Sie können keinen Timer programmieren wenn die Startzeit früher als das aktuelle Datum ist

- Sie können nicht verschiedene Timer programmieren wenn Sie sich in der Zeit überschneiden.

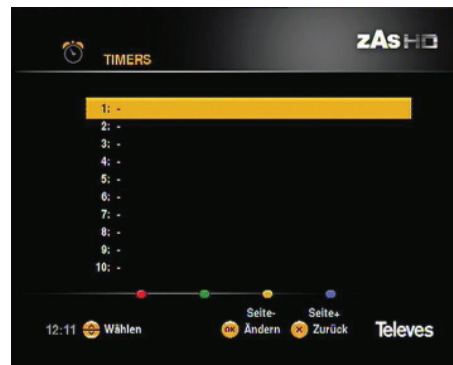

DE



11. Installation und Einstellung

Um in das "Installation & Einstellung" – Menü zu gelangen, drücken Sie die **MENU**-Taste und wählen Sie mit den Tasten ▲ oder ▼ den gewünschten Menüpunkt

11.1. Benutzereinstellungen

Banner Einblendung:

- Wählen Sie die Zeitdauer aus, wie lange der Banner auf dem Bildschirm eingeblendet wird, wenn Sie einen Kanal wechseln (zwischen 1 und 10 Sekunden mit den Tasten ◀ oder ▶).

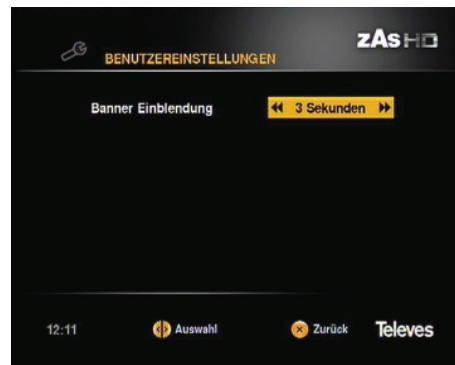

11.2. Ausgangs-Einstellung

Ausgang-HDMI:

- Wählen Sie die Video-Ausgangs-Auflösung mit der Taste ◀ oder ▶. Sie haben folgende Auswahlmöglichkeiten: Auto, 576i, 576p, 720p, 1080i, 1080p und Höchste (Upscaling max. TV-Auflösung)



- Lesen Sie hierzu die Bedienungsanleitung Ihres Fernsehgerät.

Scart Video Format:

- Wählen Sie zwischen **CVBS** und **RGB** mit der Taste ◀ oder ▶ aus.

Seitenverhältnis-Modus:

- Wählen Sie zwischen 16:9 und 4:3 mit der Taste ◀ oder ▶ aus.

Bildformate:

- Im Modus 16:9 können Sie zwischen "Voll", "Pan&Scan", "Zoom" und "Automatisch" auswählen, und im 4:3 zwischen "Pan&Scan", "Letter Box", "Voll", und "Automatisch" auswählen.

Audio Verzögerung:

- Mit der Taste ◀ oder ▶ können Sie die Verzögerung auswählen, zwischen 0 und 250ms (10ms Schritte).

Digital Audio:

- Mit der Taste ◀ oder ▶ können Sie zwischen "Stereo" und "Mehrkanal" auswählen



11.3. Regionale Einstellungen

In diesem Menüpunkt können Sie das Land und die Zeitzone auswählen.

Land:

- Wählen Sie mit den Tasten ◀ oder ▶ Ihr Land aus. Sie haben folgende Auswahlmöglichkeiten: Deutschland, Frankreich, Italien, Spanien, Portugal und United Kingdom.

Auswahl der Zeitzone:

- Mit den Tasten ◀ oder ▶ Können Sie zwischen "Manuell" oder "Automatik" auswählen. Im "Automatik"-Modus zeigt der Receiver die Zeitzone von TV-Anbieter an.



DE

11.4. Sprache-Einstellung

Mit diesem Menüpunkt können Sie die Menüsprache, die Untertitel-Sprache und die Audio-Sprache auswählen.

Menüsprache:

- Wählen Sie mit den Tasten ◀ oder ▶ die Menüsprache aus. Sie haben folgende Auswahlmöglichkeiten: Deutsch, Englisch, Spanisch, Italienisch, Portugiesisch und Französisch

Untertitel Sprache 1 / Sprache 2:

- Wählen Sie die gewünschte Sprache mit der Taste ◀ oder ▶ aus. Wenn die Sprache 1 nicht zur Verfügung steht, dann wählt der ZAS HD SAT die Sprache 2 an. Wenn die Sendung diese zwei Sprache-Untertitel nicht hat, wird automatisch die standardmäßige Sprache der Sendung gezeigt

Untertitel :

- Wenn Sie sich in einer lärmenden Umgebung befinden, können Sie die Option "Schwerhörig" auswählen. Ein Text mit einer Erklärung der Sendung wird auf dem Bildschirm angezeigt.

Dies wird geschehen, wenn der Dienstleister bietet diese Funktion.



Audio Sprache 1 / Sprache 2:

- Wählen Sie den gewünschten Ton mit der Taste ◀ oder ▶ aus. Wenn der Ton 1 nicht zur Verfügung steht, dann wählt der ZAS HD SAT den Ton 2 an. Wenn die Sendung diese Option nicht hat, wird automatisch den standardmäßige Ton der Sendung wiedergegeben

Audio:

- Wenn Sie sich in einer Umgebung mit schlechter Sichtbarkeit befinden oder eine Sehschwäche haben, können Sie die Option "Sehschwäche" auswählen. Eine Stimme wird erklären, was auf dem Bildschirm zu sehen ist. Dies wird geschehen, wenn der Dienstleister bietet diese Funktion.

11.5. Zugangskontrolle

Mit diesem Menüpunkt können Sie Programme / Menüpunkte sperren, PIN ändern oder Kindersicherungs-Einstellungen vornehmen.

Wenn Sie in das gesperrte Programm / Menüpunkt gehen möchten, müssen Sie immer das Passwort eingeben.

Das herstellereitige Passwort ist: **0 0 0 0**.

Sperren / Entsperren:

- Wählen Sie die Option "**Sperren/Entsperren von Programmen**" mit der **OK**-Taste aus.

- Eine Programmliste wird angezeigt. Mit den Tasten ▲ und ▼ können Sie in der Liste navigieren und die Programme die Sie sperren möchten mit der **OK**-Taste auswählen.

Das gesperrte Programm wird mit dem Symbol "✓" gekennzeichnet. Sie können auch mit den Tasten **CH▲** / **CH▼** in der Liste navigieren.

- Wenn Sie andere Programmliste auswählen möchten (Favoritenliste, Radio-Liste, ...), drücken Sie entweder die rote oder die blaue Taste

- Um ein Programm zu entsperren, müssen Sie einfach noch mal auf dem Programm die **OK**-Taste drücken

- Um den Menüpunkt zu verlassen, betätigen Sie die **EXIT**-Taste.

Altersfreigabe:

- Wählen Sie die Option "**Altersfreigabe**" mit der **OK**-Taste aus.

- Aktivieren Sie diese Option wenn Sie ein gestrahltes Programm mit FSK-Kontrolle sperren möchten. Der Receiver wird das Passwort verlangen.

- Wählen Sie eine Option mit den Tasten ◀ und ▶ und dann **OK**-Taste zu bestätigen. Die Auswahlmöglichkeiten sind: Nie, 4, 5, 6, ..17 und 18

- Drücken Sie die **EXIT**-Taste um den Menüpunkt zu verlassen.



PIN ändern:

- Wählen Sie den Menüpunkt "PIN ändern" aus und drücken Sie die **OK**-Taste.
- Geben Sie mit den **Zifertasten (0..9)** den aktuellen (*Alter PIN*) 4 stelligen PIN ein
- Geben Sie den neuen PIN ein (*Neuer PIN*) und wiederholen Sie die Eingabe beim "PIN bestätigen" .Es erscheint die Meldung "Neuen PIN bestätigt, wird gespeichert...Fertig!

Sperren / Entsperren Menü:

- Wählen Sie den Menüpunkt "Sperren / Entsperren Menü" aus und drücken Sie die **OK**-Taste.
- Aktivieren oder deaktivieren Sie die Menü-Spernung mit den Tasten ◀ oder ▶.
- Jedes mal wenn Sie in das Menü gehen möchten, müssen Sie die PIN-Nummer zum Entsperren eingeben.



DE



- Diese Kindesicherung ist nur aktiv in folgenden Menüpunkten: "Zugangskontrolle", "Kanalsuche", "Wartung" und gesperrte Programme
- Vergessen Sie auf keinen Fall Ihren PIN. Ohne die PIN-Nummer können Sie nicht in diese Menüs gehen.
- Wenn Sie Ihr persönliches Passwort vergessen haben, oder Fragen zum Receiver haben, wenden Sie sich an unser Fachpersonal "asistenciatecnica@televes.com".

11.6. Kanalsuche

In diesem Menüpunkt finden Sie Erklärungen über die Antennenkonfiguration, Kanalsuchlauf oder Bearbeitung der Kanalliste.

Antennenkonfiguration

Sie haben folgende Auswahlmöglichkeiten: Keiner, DiSEqC (2-, 4-, 8-fach Schalter), Motor oder Unicable (SatCR)

Mit den Tasten ▲, ▼, ◀ und ▶ navigieren Sie im Menüpunkt

► Keiner

Wenn Sie nur eine Satellite-Antenne direkt mit dem Receiver verbunden haben.

- Wählen Sie im "Satelliten" aus wohin Sie Ihre Antenne ausgerichtet haben.

Die farbigen Balken zeigen Ihnen an ob Sie Signal vom Satelliten haben und dessen Stärke und Qualität für jedes Programm wird angezeigt.

- Wenn Sie die **gelbe** Taste drücken, können Sie die LNB-Spannung (Offset +1V) ändern.

- Wenn Sie die **blaue** Taste drücken, können Sie die DiSEqC Wiederholung ändern: Auto, 1, 2, 3, 4 und 5.

► 2-fach Schalter

Ihre Anlage hat ein DiSEqC Schalter mit 2 Eingänge, jeder Eingang mit einem Satelliten.

- Wählen Sie den ersten Port aus und teilen Sie den Satellit zu. Tun Sie es auch mit dem zweiten Port.

Die farbigen Balken zeigen Ihnen an ob Sie Signal vom Satelliten haben und dessen Stärke und Qualität für jedes Programm wird angezeigt.

- Wenn Sie die **gelbe** Taste drücken, können Sie die LNB-Spannung (Offset +1V) ändern.

- Wenn Sie die **blaue** Taste drücken, können Sie die DiSEqC Wiederholung ändern: Auto, 1, 2, 3, 4 und 5.

► 4-fach Schalter

Ihre Anlage hat ein DiSEqC Schalter mit 4 Eingänge, jeder Eingang mit einem Satelliten.

Der Vorgang ist gleich wie beim 2-fach Schalter.

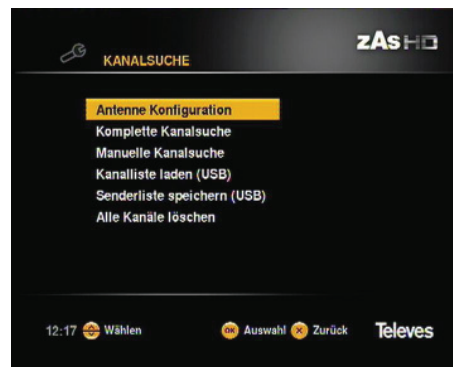

► 8-fach Schalter

Ihre Anlage hat ein DiSEqC Schalter mit 8 Eingänge, jeder Eingang mit einem Satelliten.

Der Vorgang ist gleich wie beim 2-fach Schalter.

► Motor

Ihre Anlage hat einen Motor der die Satellite-Antenne bewegt und ausrichtet.

- Bei "Motor Position Index" wählen Sie die Position 1 aus. Der ZAS HD SAT hat 255 Positionen auf denen Sie 255 Satelliten speichern können. Jeder Satellit hat seine eigene Position.

- Wählen Sie den Satellit für diese Position 1 aus.

- Mit den Tasten **rot** oder **grün** bewegen Sie den Motor nach West oder nach Ost bis der Satellit gefunden wurde. Die farbigen Balken mit der Stärke und der Qualität helfen Ihnen beim Suchlauf.

- Drücken Sie die **TXT**-Taste um diese Position zu speichern.

- Wählen Sie die Position 2 und wiederholen Sie das Verfahren (für jede weitere Position).

Die farbigen Balken zeigen Ihnen an ob Sie Signal vom Satelliten haben und dessen Stärke und Qualität für jedes Programm wird angezeigt.

-Wenn Sie die **gelbe** Taste drücken, können Sie die **LNB-Spannung** (Offset +1V) ändern.

- Wenn Sie die **blaue** Taste drücken, können Sie die **DiSEqC Wiederholung** ändern: Auto, 1, 2, 3, 4 und 5 .

In diesem Menüpunkt haben Sie auch andere Möglichkeiten: :

Antennen Limit Begrenzung festlegen (West/Ost).

- Bewegen Sie die Antenne nach West oberhalb der letzten Position mit der **roten** Taste. Legen Sie diese Position als "West Begrenzung" mit der **gelben** Taste fest. Anschließend bewegen Sie die Antenne nach Ost oberhalb der letzten Position mit der **grünen** Taste. Legen Sie diese Position als "West Begrenzung" mit der **blauen** Taste fest.

- Drücken Sie die **TXT**-Taste um die Begrenzungen zu löschen .

- Drücken Sie die **■**-Taste um die Motor Positionen neu einzustellen.



Wenn Sie die Begrenzungen nicht festlegen, gehen Sie das Risiko ein, den Motor oder die Antenne zu beschädigen.



► Unicable

Ihre Anlage verfügt über ein Unicable-Gerät, wo Sie bis zu 8 Receiver über ein Kabel anschließen können.

- Wählen Sie einen Zwischenfrequenz Kanal (von den 8 zur Verfügung stehenden) mit der Option "ZF Kanal".
- Wenn die Mittenfrequenz nicht stimmt, wählen Sie eine neue Frequenz mit der Option "Mittenfrequenz".
- Wählen Sie den "DiSEqC Port" aus und weisen Sie den Satellit mit der Option "Satelliten" zu.

Die farbigen Balken zeigen Ihnen an ob Sie Signal vom Satelliten haben und dessen Stärke und Qualität für jedes Programm wird angezeigt.

- Wenn Sie die **gelbe** Taste drücken, können Sie die **LNB-Spannung** (Offset +1V) ändern.

- Wenn Sie die **blaue** Taste drücken, können Sie die **DiSEqC Wiederholung** ändern: Auto, 1, 2, 3, 4 und 5.



Komplette Kanalsuche

Mit dieser Option können Sie einen automatischen Suchlauf durchführen.

- Wählen Sie die Option "**Komplette Kanalsuche**" und dann drücken Sie die **OK**-Taste.

Wenn Sie in Ihrer Anlage ein DiSEqC-Schalter haben, müssen Sie einen Satelliten zuweisen, auf welchem Sie den Suchlauf durchführen möchten und dann die **OK**-Taste drücken.

Wenn Sie in den DiSEqC Zubehör "**Keiner**" ausgewählt haben, fängt der automatische Suchlauf sofort an.

- Der Suchlauf kann einige Minuten dauern. Bitte haben Sie etwas Geduld.
- Wenn Sie den Suchlauf stoppen möchten, drücken Sie jederzeit die **EXIT**-Taste.
- Wenn der Suchlauf beendet ist, bekommen Sie eine Anzeige mit den gefundenen TV- und Radio-Programmen.
- Drücken Sie die **OK**-Taste um diese Programme anzusehen

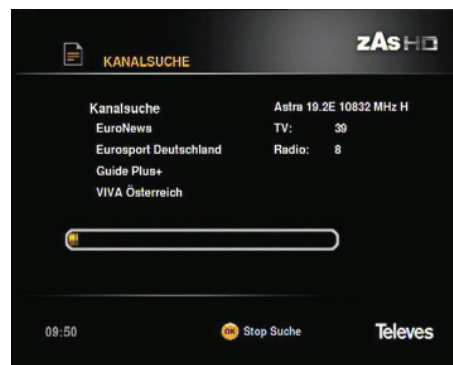

Manuelle Suche

Dieser Menüpunkt ermöglicht Ihnen einen erweiterten Programmsuchlauf.

- **Satelliten:** Wählen Sie den Satellit aus.
- **Frequenz:** Mit der Taste ◀ löschen Sie die Frequenz und über direkte Eingabe mit den Zifferntasten (0..9) geben Sie die neue ein.
- **Polarisation:** Wählen Sie zwischen "Vertikal", "Horizontal" und "Keiner" (beide) aus.
- **Symbol Rate:** Mit der Taste ◀ löschen Sie die Symbolrate und über direkte Eingabe mit den Zifferntasten (0..9) geben Sie die neue ein.
- **FEC:** Wählen Sie zwischen "1/2", "2/3", "3/4", "5/6", "7/8" und "Auto" aus.
- **Modulationsart:** Wählen Sie entweder DVB-S oder DVB-S2 aus.
- **Netzwerksuche:** Der Receiver liest die NIT-Tabelle und zeigt alle verfügbare Programme.



DE

Kanalliste laden (USB)

Wenn Sie eine neue Programmliste haben und auf Ihren **ZAS HD SAT** aufspielen möchten:

- Kopieren Sie die Liste auf einem USB-Stick FAT32.
- Schließen Sie den USB-Stick an den Receiver an.
- Wählen Sie die Option "Kanalliste laden" aus und drücken Sie die **OK**-Taste.
- "Wollen Sie wirklich die Kanallisten aktualisieren?": Wählen Sie "JA" aus und drücken Sie die **OK**-Taste.
- Der **ZAS HD SAT** wird die neue Liste suchen und installieren.
- Das Update kann eigene Minuten dauern.

Wenn die Liste keine Kanal zur Verfügung hat, kommt die Meldung: "Kein Listenupdate gefunden".

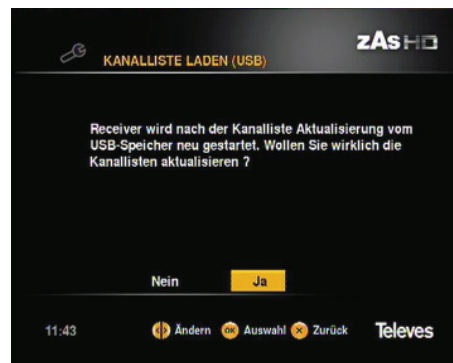

Kanalliste speichern (USB)

Wenn Sie eine Kanalliste in verschiedenen Receiver haben möchten, geben Sie sie aus.

- Schließen Sie den USB-Stick (pen drive FAT 32) an den Receiver an.
- Wählen Sie die Option "Kanalliste speichern" mit der **OK**-Taste aus.
- Bewegen Sie den Cursor bis zur Position "JA" und drücken Sie dann die **OK**-Taste.
- Der ZAS HD SAT wird die Liste auf den USB-Stick speichern.
- Die Speicherung kann ein paar Minuten dauern. Bitte haben Sie etwas Geduld.

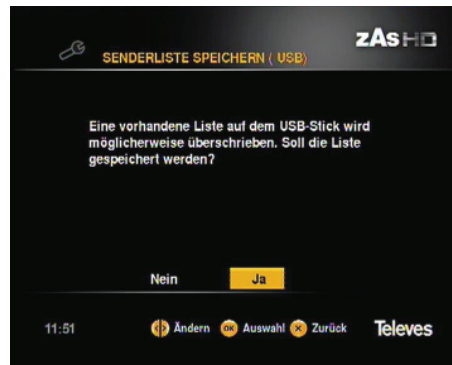
**Alle Kanäle löschen**

Wenn Sie alle Ihre Programme löschen möchten, wählen Sie die Option "Alle Kanäle löschen" aus.

- Bestätigen Sie mit der **OK**-Taste dass Sie alle diese Programme löschen möchten. Bewegen Sie den Cursor bis zur Position "JA" und drücken Sie **OK**



- Um Programme anzusehen, müssen Sie einen neuen Suchlauf machen.

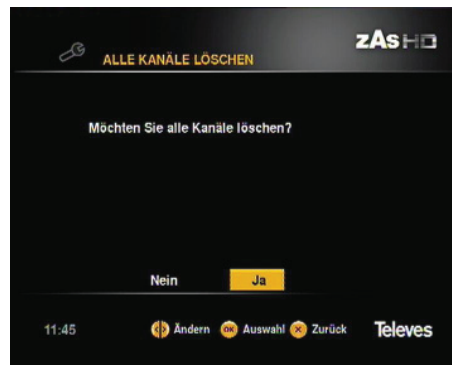

11.7. Wartung

Schritte um eine neue Software zu installieren und die Werkseinstellungen werden in diesem Menüpunkt erklärt.

Software Update (OTA)

Software Updates via OTA (Over The Air) sind nur möglich, wenn eine neue Software zur Verfügung steht.

DE

Software Update (USB)

Wenn Sie eine neue Version Software haben und Sie diese aufspielen möchten:

- Kopieren Sie die Software auf den USB-Stick FAT32.
- Schließen Sie den USB-Stick an den Receiver an.
- Wählen Sie die Option "Software Update" aus und drücken Sie die **OK**-Taste.
- Der **ZAS HD SAT** sucht die neue Version und installiert diese.
- Das Update kann eigene Minuten dauern. Bitte warten Sie.



- Diese Operation löscht alle Kanallisten und Einstellungen.



Werkseinstellung

Mit dem Menüpunkt können Sie alle Kanäle löschen und den **ZAS HD SAT** auf die **Werkseinstellungen** zurücksetzen.

- Wählen Sie die Option "**Werkseinstellung**" aus und drücken Sie die **OK**-Taste. Es erscheint die Meldung: "Sind Sie sicher, dass Sie auf die Werkseinstellungen zurücksetzen wollen?"
- Bewegen Sie den Cursor bis zur Position "JA" und drücken Sie die OK-Taste

Nach dem Reset wird das Willkommenmenü angezeigt

- Um den Menüpunkt zu verlassen, drücken Sie die **EXIT**-Taste oder wählen Sie die Option "NEIN" aus und dann **OK**-Taste drücken



- Diese Operation löscht alle Kanallisten und Einstellungen.

- Die laufenden Aufnahmen werden abgebrochen, aber die gespeicherten Aufnahmen werden nicht gelöscht.

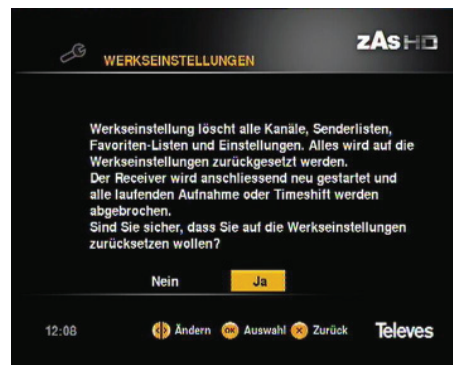

12. Systeminformation

Es werden Ihnen Information über den Receiver wie zum Beispiel Name, Version der Software und Hardware, Seriennummer, usw. angezeigt.

- Wählen Sie die Option "Systeminformation" aus mit den Taste ▲ oder ▼ und dann drücken Sie die OK-Taste.

- Die Daten werden auf dem Bildschirm angezeigt.

- Drücken Sie die **EXIT**-Taste um den Menüpunkt zu verlassen.



13. Aufnahmemanager

Dieser Menüpunkt erlaubt Ihnen das Management aller Aufnahmen.

- Wählen Sie die Option "Aufnahmemanager" aus und drücken Sie die **OK**-Taste. Eine Liste mit allen aufgenommenen Dateien wird angezeigt. Navigieren Sie in der Liste mit den Tasten **▲** und **▼**.
- Die Informationen der Aufnahme (wie z.B. Name, Datum, Aufnahmedauer) werden angezeigt.

Wiedergabe

- Wählen Sie die wiederzugebende Datei aus der Liste aus und drücken Sie die **OK**-Taste.
- Wenn die Wiedergabe der Datei schon angefangen hätte, können Sie es weiter spielen oder von Anfang an. Wählen Sie die Option mit den Tasten **▲** oder **▼** und dann drücken Sie die **OK**-Taste.
- Während der Wiedergabe haben Sie folgende Optionen:
 - ◀◀ und ▶▶ Schneller Rück-/ Vorlauf bei Wiedergabe (x2, x4, x8, x16, x32)
 - ⏮ und ⏭ Sprungtaste Rück-/Vorlauf 1 Min.
 - ▶ || Wiedergabe oder Einfrieren
- Wenn Sie die **OK**-Taste während der Wiedergabe drücken, erscheint rechts unten ein Cursor mit dem Sie an einen bestimmten Wiedergabezeitpunkt springen können.
- Um die Wiedergabe jederzeit zu stoppen, drücken Sie die Taste **■** oder die **EXIT**-Taste.

Andere Funktionen in diesem Menüpunkt sind folgende:

- **Formatieren:** Drücken Sie die **rote** Taste. Wählen Sie entweder "**JA**" (mit der **OK**-Taste) oder "**NEIN**" mit der **EXIT**-Taste.
 - **Autostart:** Drücken Sie die **grüne** Taste wenn Sie alle Aufnahmen abspielen möchten.
 - **Entfernen:** Drücken Sie die **gelbe** Taste um die Aufnahme zu löschen.
 - **Sortieren:** Mit der **blauen** Taste kann man die Aufnahmen nach Namen, Kanal oder Datum sortieren.
- Drücken Sie die **EXIT**-Taste um den Menüpunkt zu verlassen

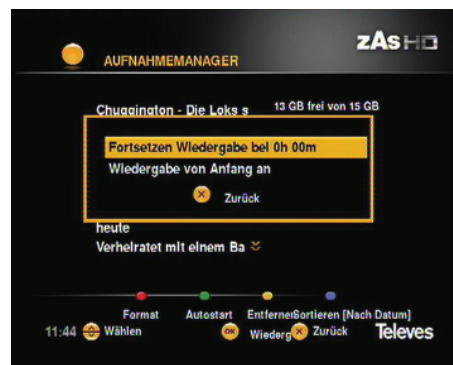
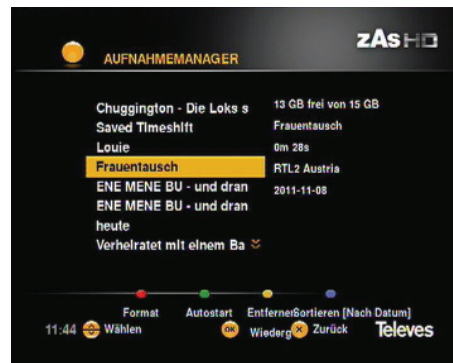

Der Speicher (Festplatte, USB-Stick, usw.) hat mehrere Partitionen, es können nicht alle angenommen werden, es wird nur eine FAT32 aktiviert, die anderen werden unterdrückt. Der Speicher darf nicht größer als 2 TB sein.

14. Aufnahme

Mit dem **ZASHDSAT** haben Sie 2 Aufnahmemöglichkeiten, Sofortaufnahme und Timeraufnahme.



Damit diese Funktion aktiv ist, müssen Sie eine Festplatte, einen USB-Stick oder einen Kartenleser mit einem FAT32 Format angeschlossen haben.

Sofortaufnahme

- Drücken Sie die Taste ● um das laufende Programm aufzunehmen. Wenn im EPG die Dauer der Sendung enthalten ist, wird das Programm bis zum Ende der Sendung aufgenommen. Wenn diese Information nicht enthalten ist, hat oder wenn Sie die Taste ● noch mal drücken, wird die Aufnahmezeit 30 Minuten betragen. Sie können diese Aufnahmezeit in 30-Minuten-Schritten erhöhen, wenn Sie diese Taste wiederholt drücken, bis 4 Stunden, und Maximum 8 Stunden.

- Falls während der Aufnahme der Signalpegel zu niedrig ist, wird die Meldung "Signal verloren" angezeigt und die Aufnahme wird gestoppt. Die Aufnahme beginnt wieder bei ausreichendem Signalpegel.

- Sie können die Aufnahme jederzeit mit der Taste ■ stoppen. Es wird eine Meldung angezeigt und Sie müssen mit der Taste ■ bestätigen.



- Gleichzeitig können Sie nur ein Programm aufnehmen, aber Sie können ein anderes Programm von demselben Multiplex ansehen.

- Die maximale Aufnahmezeit hängt von der Kapazität des Speichermediums ab.



Aufnahme mit Timer

- Hierzu haben Sie zwei Möglichkeiten, mit der Information der EPG oder mit dem Menüpunkt "Timer".

- Lesen Sie den Menüpunkt 10.Timer

TimeShift Funktion

Damit diese Funktion aktiv ist, müssen Sie eine externe Festplatte oder USB-Stick mit FAT32-Format angeschlossen haben.

TimeShift: Zeitversetztes Fernsehen während eine Sendung aufgenommen wird, kann sie zeitgleich von Anfang gestartet werden.

- Drücken Sie die Taste ►||. Das Bild wird eingefroren und die Meldung "||-XXs" wird angezeigt, wobei XX die Pausenzeit ist. Ab diesem Moment wird die Sendung vom Receiver aufgenommen.
- Um das Programm weiter zu sehen, drücken Sie die Taste ►||. Verwenden Sie die Tasten ◀◀/▶▶ wenn Sie schneller Vor-/Rücklauf bei der Wiedergabe durchführen möchten.
- Wenn Sie die Taste ■ drücken, stoppen Sie die TimeShift-Funktion und es kommt das Echtzeit-Bild wieder.
- Bevor Sie die TimeShift-Funktion stoppen, erhalten Sie die Anfrage ob Sie die Aufnahme auf die Festplatte speichern möchten.



- Die maximale TimeShift-Zeit hängt von der Kapazität der Festplatte ab.
- Während der Funktion TimeShift stehen die Untertitel und der Videotext nicht zur Verfügung und Sie können den Sender nicht wechseln.
- Zum Senderwechsel müssen Sie zuerst diese Funktion stoppen.



15. Multimedia Browser

Sie können mit dem Multimedia Browser die folgende Video-Dateien öffnen: MP4, AVI und MKV; MP3-Dateien hören und JPEG-Dateien ansehen



Sie müssen entweder eine externe Festplatte, einen USB-Stick oder einen Kartenleser angeschlossen haben um diese Dateien abzuspielen.

Filme

- Wählen Sie den Menüpunkt "Filme" mit der Taste ▲ oder ▼ aus und dann drücken Sie **OK** zur Bestätigung.
- Wählen Sie den Ordner in dem die Video-Dateien sind mit der Taste ▲ oder ▼ aus. Drücken Sie **OK** zur Bestätigung oder **EXIT** um den Ordner zu verlassen.
- Sie können die Liste nach "Datum" oder "Name" mit der **blauen** Taste sortieren.
- Sie können die Datei mit der gelben Taste löschen.
- Um eine Datei abzuspielen, drücken Sie die Taste ►|| oder die Taste **OK** wenn die Datei angewählt ist. Wenn Sie alle Dateien nacheinander abspielen möchten, drücken Sie die **grüne** Taste.
- Wenn der USB-Stick nicht kompatibel mit dem PC ist, drücken Sie die **rote** Taste um ihn zu formatieren.
- Zur Video-Wiedergabe: mit der Taste ►► wird der schnelle Vorlauf (8x, 16x, 32x) gestartet, mit der Taste ◀◀ der schnelle Rücklauf (8x, 16x, 32x), mit der Taste ►► springt 30 Sek. vorwärts, mit der Taste ◀◀ springt 30 Sek. rückwärts und die Taste ►|| hält das Bild an.
- Drücken Sie die **OK** Taste zu einem bestimmten Zeitpunkt der Wiedergabe, ein Zeitfenster wird angezeigt und Sie können nun auswählen zu welchem Zeitpunkt Sie mit druck auf die **OK** Taste fortfahren wollen.
- Wenn Sie das Bildformat ändern möchten, drücken Sie die Taste **QUICK MENU** um ein neues Format auszuwählen.
- Um die Wiedergabe zu beenden, können Sie jederzeit die Taste ■ oder **EXIT** drücken.



- Je nach Videokompression, kann der Receiver eventuell nicht alle AVI, MKV und MP4-Dateien abspielen.



Musik

- Wählen Sie den Menüpunkt "Musik" mit der Taste **▲** oder **▼** aus und dann drücken Sie **OK** zur Bestätigung.
- Wählen Sie den Ordner in dem die Musik-Dateien sind mit der Taste **▲** oder **▼** aus. Drücken Sie **OK** zur Bestätigung oder **EXIT** um den Ordner zu verlassen.
- Sie können die Liste nach "Datum" oder "Name" mit der **blauen** Taste sortieren.
- Sie können die Datei mit der **gelben** Taste löschen.
- Um eine Datei abzuspielen, drücken Sie die Taste **▶||** oder die Taste **OK** wenn die Datei angewählt ist
- Um eine Datei abzuspielen, drücken Sie die Taste **▶||** oder die Taste **OK** wenn die Datei angewählt ist.
- Wenn die Liste mehr als eine Seite hat, drücken Sie die Taste **◀◀** oder **▶▶** um in die nächste Seite zu gelangen.
- Zur Video-Wiedergabe: die Taste **▶▶** springt vor, die Taste **◀◀** springt zurück und die Taste **▶||** beendet die Wiedergabe.
- Um die Wiedergabe zu beenden, können Sie jederzeit die Taste **■** oder **EXIT** drücken.

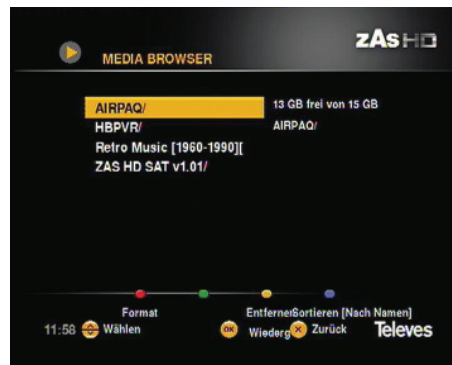

DE

Bilder

- Wählen Sie den Menüpunkt "Bilder" mit der Taste **▲** oder **▼** aus und dann drücken Sie **OK** zur Bestätigung.
- Wählen Sie den Ordner in dem die Bilder sind mit der Taste **▲** oder **▼** aus. Drücken Sie **OK** zur Bestätigung oder **EXIT** um den Ordner zu verlassen.
- Sie können die Liste nach "Datum" oder "Name" mit der **blauen** Taste sortieren
- Sie können das Bild mit der **gelben** Taste löschen.
- Um ein Bild anzusehen, drücken Sie die Taste **OK** wenn die Datei angewählt ist. Wenn Sie alle Bilder nacheinander ansehen möchten, drücken Sie die **grüne** Taste. Um die Wiedergabe zu stoppen, drücken Sie die Taste **▶||**.
- Mit der **roten** und der **grünen** Taste gelangen Sie in den Zoom Modus (rote, zoom + / grüne, zoom-). Mit der **gelben** Taste können Sie das Bild um 90° nach links drehen
- Drücken Sie die Taste **■** oder **EXIT** zu beenden.



16. Wörterverzeichnis

DVB: Digital Video Broadcasting.

Bezeichnet in technischer Hinsicht die standardisierten Verfahren zur Übertragung von digitalen Inhalten durch digitale Technik

EPG: Electronic Programme Guide (Elektronische Programmzeitschrift).

Als EPG bezeichnet man elektronisch verbreitete Informationen über das aktuelle Hörfunk- und Fernsehprogramm. Die Daten (Uhrzeit, Name, Dauer, usw.) werden heute in der Regel als Zusatzangebot von den Sendern ausgestrahlt und sind kostenlos zu empfangen.

Letterbox: Bezeichnet ein Bildformat wo die Programme 16:9 ins 4:3 gezeigt werden.

Bei dieser Einstellung werden oben und unten schwarze Balken dargestellt.

OSD: On Screen Display.

Ein eingeblendetes Menü über das momentane Bild.

Digital: Digitales Mehrkanal-Tonsystem, um einen digitalen Ton wiederzugeben, verwenden Sie die Anschlüsse SPDIF oder HDMI. Diese Anschlüsse übertragen mehrer Tonkanäle gleichzeitig, z.B. Surround oder Kinoton.**HDMI:** High Definition Multimedia Interface.

Schnittstelle für die volldigitale Übertragung von Audio und Video-Daten. Überträgt Standard- oder HD-Videosignale und digitales Audio auch im Mehrkanal-Tonsystem.

USB: Universal Serial Bus

Serielles Bussystem für Peripheriegeräte.

PVR: Personal Video Recorder

Aufnahme von Video und Audio auf ein angeschlossenes Speichermedium

SPDIF: Sony/Philips Digital Interface Format

Schnittstellen-Spezifikation für die elektrische oder optische Übertragung digitaler Mehrkanal-Audiosignale zwischen verschiedenen Geräten für die Anwendung im Unterhaltungselektronikbereich.

LNB : Low Noise Block

Rauscharmer Umsetzer der die SAT-Signale (hochfrequenz Mikrowellen) bündelt, verstärkt und auf eine Zwischenfrequenz für die Verteilung herabsetzt.

DiSEqC: Digital Satellite Equipment Control**JPEG:** Joint Photographic Experts Group

Komprimierungs- und Kodierungsmethoden von Bildern.

MPEG4/MP4:

Standard-Familie für die digitale Audio/Video Kompression verwendet durch DVB.

MKV: Matroska

Containerformat für Video und Audiodaten. Die Spezifikationen können frei für SW Anwendungen verwendet werden.

MMC/SD: MultiMediaCard/ Secure Digital

Datenspeicher-Format.

FAT 32: File Allocation Table

Dateizuordnungstabelle für MS-DOS entwickelt.

Menü Übersicht

Menü Übersicht
Kanalliste
Frei empfanbare TV
Frei empfangbare Radio
TV Gesamtliste
Radio Gesamtliste
Favoriten A
Favoriten B
Favoriten C
Favoriten D
Favoriten E
Favoriten F
Timer
Installation & Konfiguration
Benutzereinstellung
Banner Einblendung
Ausgangs-Einstellungen
Ausgang HDMI
Scart Video Format
Seitenverhältnis-Modus
Bildformate
Audio-Verzögerung
Digital Audio
Regionale Einstellungen
Land
Auswahl der Zeitzone
Sprache-Einstellung
Menüsprache
Untertitel Sprache 1
Untertitel Sprache 2
Untertitel
Audio-Sprache 1
Audio-Sprache 2
Audio
Zugangskontrolle
Sperren / Entsperrn von Programmen
Jugendschutz
PIN ändern
Sperren / Entsperrn Menü
Kanalsuche
Antenne Konfiguration
Komplette Kanalsuche
Manuelle Kanalsuche
Kanalliste laden (USB)
Kanalliste speichern (USB)
Alle Kanäle löschen
Wartung
Software Update (OTA)
Software Update (USB)
Werkseinstellung
Systeminformation
Aufnahmemanager
Media Browser

Technische Daten

LNB und Tuner

Eingangsbuchse	1 x F
Ausgangsbuchse	1 x F
Eingangsfrequenz	950 - 2150 MHz
Eingangsspegel	30 ... 90 dB
LNB-Stromversorgung	13/18V, max. 300mA
Demodulator	DVBS (QPSK), DVBS2 (QPSK, 8PSK)
FEC	1/2, 2/3, 3/4, 5/6, 7/8, Auto
Symbol-Rate	1 bis 45 MS/s in DVB-S-Modus, 1 bis 30 MS/s in DVB-S2-Modus.
UniCable, kompatibel mit SCR	

Video digital

Kompatibel mit	MPEG-2: MP @ ML / MPEG-4: ASP @ L5 / H.264/AVC: HP @ L4.0
Eingangsdatenrate	40 Mbit/s Max.
Höhen-Seiten-Verhältnis	4:3, 16:9
Videoauflösung	1080p, 1080i, 720p, 576p, 576i

Audio

Audio-Demodulator	MPEG/MusiCam Layer I & II, AC3, AAC, AAC+, Dolby+, Dolby digital
-------------------------	--

Videotext kompatibel mit DVB

Speichern

Flash-Speicher	32 Mb
RAM-Speicher	512 Mb

Eingang / Ausgang A/V

SCART 1 x TV:

-Ausgangsvideo RGB	
-Ausgangsvideo CVBS	
-Analoger Audio-Ausgang	
OPTICAL	Digitaler Audio-Ausgang (TOSLINK)
HDMI	Ausgang Digital Video/Audio

Multimediaformat

Video	MP4, MKV, AVI
Audio	MP3
Bild	JPEG

Spannungsversorgung ZAS

Eingangsspannung	12 V. DC
Max. Stromverbrauch	375mA ohne LNB / 450mA mit LNB
Max.Stromverbrauch in Standby	10 mA

Netzteil

Eingangsspannung	100-240 V, 50/60 Hz
Ausgangsspannung	12 V. DC
Typ	Schaltnetzteil

Abmessungen und Gewicht

Abmessungen (L x B x H)	180 mm x 29 mm x 130 mm
Gewicht Receiver	300 gr



Temperatur

Betriebstemperatur	-5°C bis 45°C
--------------------------	---------------

Störungsbehebung

Bevor Sie sich an Ihr Fachpersonal wenden, lesen Sie die Störungshinweise durch. Sollte dennoch Ihr Receiver Störungen haben die Sie nicht beheben können, wenden Sie sich an unseren Service

DE

Problem	Mögliche Gründe	Was machen
Die Front- LED leuchtet nicht	(I) Das Stromkabel ist nicht angeschlossen	(I) Schließen Sie das Stromkabel an die Netz-Steckdose an
Die Front-LED ist rot	(I) Der Receiver ist im Standby-Betrieb	(I) Drücken Sie die Taste  , um den Receiver einzuschalten
Die Fernbedienung funktioniert nicht	(I) Die Batterien sind verbraucht (II) Die Fernbedienung ist falsch ausgerichtet	(I) Ersetzen Sie die Batterien durch (II) Richten Sie die Fernbedienung auf die Vorderseite des Receivers (III) Stellen Sie sicher, das nichts zwischen Fernbedienung und Receiver steht
Kein Bild	(I) Der Receiver ist AUS (II) Die HDMI- und/oder SCART-Kabel sind nichts angeschlossen (III) Der Receiver ist mit der Antenne nicht verbunden	(I) Drücken Sie die Taste  , um den Receiver einzuschalten (II) Prüfen Sie den Anschluss des HDMI- oder SCART-Kabels (III) Prüfen Sie die Verbindung mit der Satelliten-Antenne
Wohnortwechsel	(I) Die Antenne ist nicht auf den selben Satellit ausgerichtet (II) Die Installation der Wohnung ist nicht die richtige um digitale Programme zu empfangen	(I) Führen Sie einen neuen Suchlauf durch. Menüpunkt 11.5 (II) Wenden Sie sich an einen Fachman
Schlechtes Bild, Pixelbildung	(I) Zu niedriges Eingangssignal (II) Beschädigte Anschlüsse oder Kabel können das Signal verschlechtern	(I) Versuchen Sie den Receiver direkt mit der Antenne zu verbinden. Wenn das Bild ist jetzt pixelfrei ist, haben Sie ein Problem mit dem Eingangspegel. Wenden Sie sich an einen Fachman (II) Tauschen Sie Ihre Anschlusskabel aus

Problem	Mögliche Gründe	Was machen
Kein oder schlechter Ton	<ul style="list-style-type: none"> (I) Die Lautstärke Ihres TV-Geräts und/oder Receivers ist zu niedrig (II) Ihr TV-Gerät und/oder Receiver ist im MUTE-Modus (III) Das SCART- oder HDMI-Kabel ist falsch eingesteckt 	<ul style="list-style-type: none"> (I) Prüfen Sie die Lautstärke Ihres TV-Geräts und/oder Receivers (II) Drücken Sie die Taste MUTE Ihres TV-Geräts und / oder Receivers (III) Prüfen Sie die Verbindungskabel der Geräte
Verzerrtes Bild / Bildproportionen stimmen nicht.	<ul style="list-style-type: none"> (I) Fehlende Anpassung des Formates 16:9 bei TV-Geräten mit 4:3 Bildschirmformat 	<ul style="list-style-type: none"> (I) Ändern Sie das Bildformat auf "Letterbox" oder "Pan & Scan" im Menüpunkt "Ausgangseinstellung"
Kurzzeitige Bild- und/oder Tonaussetzer	<ul style="list-style-type: none"> (I) Die Antenne ist nicht genau auf den Satellit ausgerichtet (II) Die Signalqualität ist nicht ausreichend (III) Overflow in der Installation 	<ul style="list-style-type: none"> (I) Prüfen Sie die Installation. Starten Sie diese neu oder setzen Sie das Gerät auf die Werkeinstellungen zurück. Wenden Sie sich an einen Fachman



Symbol von einem Mehrkanal-Tonsystem der Firma Dolby.

Hergestellt mit der Genehmigung von Dolby



Abkürzung HDMI, Logo HDMI und High Definition Multimedia Interface sind HDMI Licensing LLC Schutzmarken

DE



WEEE-Symbol

Das WEEE-Symbol auf dem Produkt oder seiner Verpackung weist darauf hin, dass es sich bei diesem Produkt um ein elektrisches oder elektronisches Gerät handelt. Entsorgen Sie dieses Gerät nicht über den Hausmüll, sondern bringen Sie es zu Ihrer örtlichen kommunalen Sammelstelle (Recycling-Hof).

Durch Ihren Beitrag zur Entsorgung dieses Produkts schützen Sie die Umwelt und die Gesundheit Ihrer Mitmenschen. Materialrecycling hilft, den Verbrauch von Rohstoffen zu verringern.



Helfen Sie mit, die Umwelt zu erhalten, in der wir leben!

Garantie

Die Garantiezeit für Televes Produkte beträgt zwei Jahre ab Kaufdatum, für alle Länder der EG. In Ländern die nicht Mitglied der EG sind, gilt die legale Garantie die im Moment der Erwerbs des Geräts angegeben ist. Bewahren Sie Ihre Kaufrechnung um dieses Datum bestimmen zu können.

Abgedeckt sind alle Gerätedefekte, die auf fehlerhafte Produktion, einschliesslich Materialfehler zurückzuführen sind. Während der Garantiezeit werden mangelhafte Geräte von Televes repariert oder ersetzt.

Nicht abgedeckt sind alle Gerätedefekte, die durch äussere Einflüsse entstehen, wie beispielsweise bei unsachgemässer Handhabung, normale Abnutzungserscheinungen, Beschädigung durch missbräuchliche Anwendung, Schäden infolge höherer Gewalt, Elementarereignisse sowie bei unsachgemässer Reparatur durch nichtautorisierte Werkstätten, Naturgewalten oder andere äussere Einwirkungen auf die Televes, S.A. keinen Einfluss nehmen kann.

	DECLARATION OF CONFORMITY N° 110627131724	
	DECLARACIÓN DE CONFORMIDAD DECLARAÇÃO DE CONFORMIDADE DECLARATION DE CONFORMITE DICHIARAZIONE DI CONFORMITA DEKLARACJA ZGODNOSCI DECLARATIE DE CONFORMITATE KONFORMITETSERKLÆRING KONFORMITEITSVERKLARING VASTAVUSE SERTIFIKAAT	KONFORMITÄT SERKLÄRUNG ΠΙΣΤΟΠΟΙΗΤΙΚΟ ΕΥΜΟΡΦΩΣΗΣ FÖRSÄKRAN OM ÖVERENSSTÄMMELSE VAATIMUSTENMUKAISUUSVAKUUTUS ΑΤΤΙΚΤΗΣ ΔΕΚΛΑΡΑCΙΑ ДЕКЛАРАЦИЯ СООТВЕТСТВИЯ MEGFELELŐSÉGI NYILATKOZAT BEKREFTELSE ДЕКЛАРАЦІЯ ВІДПОВІДНОСТІ
Manufacturer / Fabricante / Fabricant / Fabricant / Fabricante / Fabrikant / Κατασκευαστής / Tillverkare / Valmistaja / Producent / Gamintojas / Изготовитель / Produtor / Gyártó / Fabrikant / Produzent / Fabrikant / Виробник / Valmistaja: Televes S.A. Rua Benéfica de Conxo, 17 - 15706 - Santiago de Compostela - Spain		
Declare under our own responsibility the conformity of the product / Declara bajo su exclusiva responsabilidad la conformidad del producto / Declara sob sua exclusiva responsabilidade a conformidade do produto / Déclare sous notre propre responsabilité la conformité de ce produit / Dichiaro sotto la sua esclusiva responsabilità la conformità del prodotto / Wir übernehmen die Verantwortung für die Konformität des Produktes / Πιστοποιούμε με δικιά μας ενθόνη την συμμόρφωση του προϊόντος / Försäkrar om överstämme enligt tillverkarens eget ansvar för produkten / Vakuutamme yksinomaan omalla vastuullamme tuotteen yhdenmukaisuus / Oświadczamy na własną odpowiedzialność zgodność wyrobu / Dekluojujame savo atsakomybe, kad produktas yra atitinkamas / Заявляем с полной своей ответственностью о соответствии продукта / Declaram pe propria raspundere ca produsul este in conformitate cu cerintele esentiale si celalalte prevederi aplicabile / Saját felelősségünkre kijelentjük, hogy a termék megfelel / Erklærer under vores eget ansvar overensstemmelse for produktet / Erklærer under vårt eget ansvar överensstemmelsen for produktet / Wij nemen de verantwoording voor de conformiteit van het product / Заявляю з повною своєю відповідальністю що до відповідності продукту / Kinnitame toote vastavust:		
Reference / Referencia / Referência / Référence / Artículo / Artikelnummer / Δήλωση / Referens / Referenssi / Numer Katalogowy / Produkto numeris / Артыкул / Referința / Termékszám / Varenummer / Varenummer / Artikelnummer / Артыкул / Viide: 7175XX		
Description / Descripción / Descrição / Description / Descrizione / Beschreibung / Περιγραφή / Beskrivning / Kuvaus / Opis / Produkto aprašas / Onucaune / Descriere / Leírás / Beskrivelse / Beskrivelse / Beskrivning / Onuc / Kirjeldus: Zax HD Satellite		
Trademark / Marca / Marca / Marque / Marchio / Handelsmarke / Μάρκα / Varumärke / Tavaramerkki / Marka / Prekės ženklas / Торговая марка / Marca / Márkanév / Varemärke / Varemerke / Handelsmerk / Торговельна марка / Kaubamärk: Televes		
With the requirements of / Con los requerimientos de / Com as especificações de / Avec les conditions de / Con i requisiti di / Die Voraussetzungen erfüllen / Με τις απαιτήσεις του / Enligt följande bestämmelser / Seuraavien määrätyksien / Zgodność z wymogami / Aititinka reikalavimus / Τροφωαυικα / In conformitate cu / Az alábbi követelményeknek / Med bestemmelserne / Med bestemmelsene / In overeenstemning met / ειδοισιδη δο ειμοσ / tinginustel: - Low Voltage Directive 2006 / 95 / EC. - EMC Directive 2004 / 108 / EC.		
Following standards / Con las normas / Com as normas / Selon les normes / Con le norme / Folgende Anforderung / Ακόλουθα πρότυπα / Följande standard / Seuraavien standardien / Zastosowanie następujących norm / Pagal standartus / Следующих стандартов / Respecta următoarele standarde / A Következő szabványoknak / Følgende standarder / Følgende standarder / Volgende richtlijnen en normen / Наспующих стандартов / Järgmistele standarditele:		
EN 60065:2002 + A1:2006 + A11:2008, EN 55013:2001 + A1:2003 + A2:2006, EN 55020:2007		
Santiago de Compostela, 27/6/2011		
		
Jose L. Fernandez Carnero Technical Director		
		

Televes

European technology **Made in**  **EU**rope



01030327-000