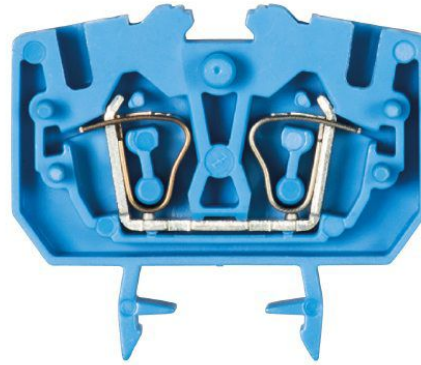

Produktdatenblatt

Art. Nr. 55.703.0553.6

Durchgangsklemme WKF2,5/M /15 BLAU

 Durchgangsklemme mit Federkraftanschluss für die Montage auf TS 15, Nennquerschnitt: 2.5 mm², Baubreite: 5 mm, Farbe: blau

Art. Nr.	55.703.0553.6
EAN	4015573379749
Bestelleinheit	100 Stück

Zulassungen

Technische Daten
Allgemein

Nennquerschnitt	2,5 mm ²
Farbe	blau
Anzahl der Etagen	1
Anzahl der Klemmstellen je Etage	2
Breite/Rastermaß	5 mm
Isoliergehäuse	PA66
Brennbarkeitsklasse des Isolierstoffs nach UL 94	V2
Explosionsgeprüfte Ausführung "Ex e"	ja
Montageart	Hutschiene 15 mm
Reihenklemmen für Installationsverteiler	ja

Technische Daten

Bemessungsstrom	24 A
Bemessungsspannung	800 V
Verschmutzungsgrad	3
Abschlussplatte erforderlich	ja
Isolierstoffart	Thermoplast
Länge	36 mm

Anschlussdaten

Anschlussart 1	Federkraftanschluss
Anschlussart 2	Federkraftanschluss
Minimaler Querschnitt eindrätig	0,13 mm ²
Maximaler Querschnitt eindrätig	4 mm ²
Minimaler Querschnitt feindrätig	0,13 mm ²
Maximaler Querschnitt feindrätig	2,5 mm ²

Abisolierlänge	11 mm
----------------	-------

Technische Zeichnung

1
2
3
4
5
6

A
B
C
D
E
F

1
2
3
4
5
6

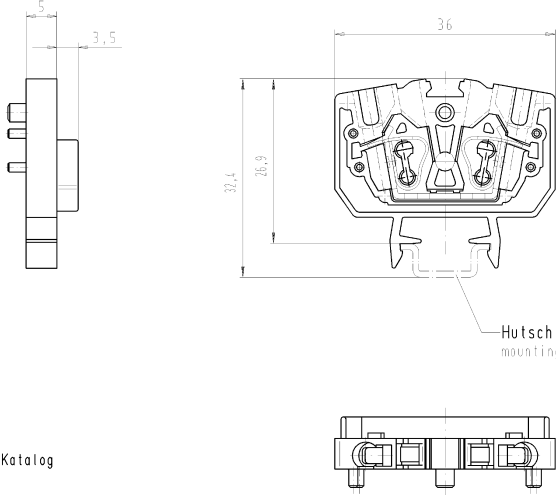

Hutschiene EN 60715-15x5,5
mounting rail EN 60715-15x5,5

Weitere Daten siehe Katalog
further data see catalog

1
2
3
4
5
6

A
B
C
D
E
F

1
2
3
4
5
6

Teile-Nr. part-no.	Farbe colour	Type type
55.703.0553.0	grau/gray	WKF2,5/M/15
55.703.0553.6	blau/blue	WKF2,5/M/15 BLAU
55.703.0553.7	grün/green	WKF2,5/M/15 GRUEN
55.703.0553.9	orange/orange	WKF2,5/M/15 ORANGE

Materialisierung nach DIN 2152/Tolerance system acc. to DIN 2152 This DIN standard describes the envelope principle. According to the drawing principle, the deviations of form and position are limited by the size tolerances.		Typen 02 (Sinterbleis- und Bleisinterbleis) nach DIN 4543 (Sinterbleis) Conformity with Wieland account 00-100-0010 (list of prohibited / acceptable hazardous substances) to be detected	
Präzisionsnach General tolerance		00 - Gröbste, keine maximale Fertigungstoleranz 01 - Feinste, maximale Fertigungstoleranz	
Werkstoff/Material 2:1		Zeichnung Nr./Drawing No. 55.703.0553.0 01K	
Maßstab/Scale 1:1		Made in mm/mm/Inches are in mm	
		Typ DURCHGANGSKLEMME Federkraftanschluß 2,5mm ² feed-through block, spring clamp connection	
Änderung/Revision		01-PEM-05/01	