

E12454

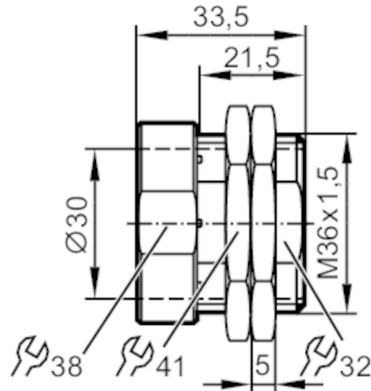

Klemmhalter mit Festanschlag

FIXING/M30/NT/K1/COATED/END STOP



Einsatzbereich

Besondere Eigenschaft	antihaftbeschichtet
Ausführung	mit Festanschlag

Mechanische Daten

Gewicht [g]	118,5
Abmessungen [mm]	M36 x 1,5
Gewindebezeichnung	M36 x 1,5
Innendurchmesser [mm]	30
Werkstoffe	Messing antihaftbeschichtet; Mutter: Messing antihaftbeschichtet
Montagehinweis	Sensor mit aktiver Fläche nach rechts ausrichten (siehe Maßzeichnung)
Anzugsdrehmoment [Nm]	7; (Befestigungsmuttern: 20)

Zubehör

Zubehör mitgeliefert	Muttern: 2
----------------------	------------

Bemerkungen

Verpackungseinheit	1 Stück
--------------------	---------