

Produktdatenblatt

Art. Nr. 46.452.4003.1

Konfektionierte Leitung RST16I5KSB- 15P 40SW

RST16i5 Anschlussleitung Buchse - offenes Ende, 5-polig,
konfektioniert mit Schraubtechnik, Anwendung 250/400V mit PE,
16A, Kabeltyp H05VV-F, Länge 4,0m, Leiterquerschnitt 1,5mm²,
Kodierfarbe schwarz



Art. Nr.	46.452.4003.1
EAN	4049088284526
Bestelleinheit	10 Stück

Zulassungen



Technische Daten

Hinweis

Hinweis	Die Gesamtlänge kann um bis zu + / - 3 % abweichen.
---------	---

Allgemein

Bemessungsstrom	16 A
Bemessungsspannung	250 V / 400 V
Bemessungsstoßspannung	4 kV
Verschmutzungsgrad	3
Verriegelbar	selbstverriegelnd (von Hand lösbar)
Codierfarbe / Kontakteinsatz	schwarz
Polkennzeichnung	1, 2, 3, N, PE
Gehäusefarbe mit Zugentlastung	schwarz

Ausführung

Bauart	Kabelverschraubung
Anschlussart	Schraubanschluss
Leiter-Nennquerschnitt	1,5 mm ²
Schutzart (IP)	IP66/68 (3m;2h) /IP69
Abisolierlänge	9 mm
Abmantellänge	35 mm
Leiterendenbehandlung	ultraschallverdichtete Aderenden
Typ der Leitung	H05VV-F
Farbe der Leitung	schwarz
Kabeldurchmesser min.	9,8 mm
Kabeldurchmesser max.	10,4 mm
Leitungsart	Buchse - freies Ende
Art der konfektionierten Leitung	Anschlussleitung
Ausführung Seite 1	Buchse
Ausführung Seite 2	freies Leitungsende
Geschirmt	nein

Werkstoff

Oberflächenbehandlung	versilbert
Halogenfrei	nein
Isolierteil Dauertemperaturbeständigkeit	100 °C
Brandlast	2,552 kWh
Brandklasse	Eca

Abmessungen

Gesamtlänge	4 m
-------------	-----

Technische Zeichnung

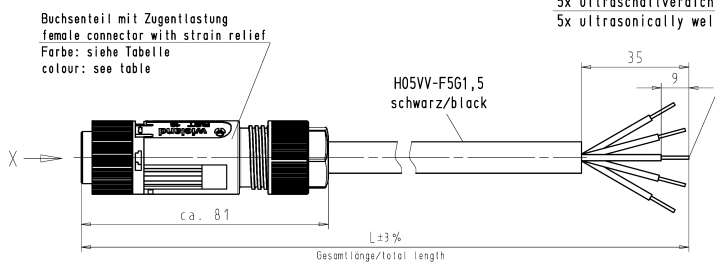
<p>These dimensions will be reported in units of length</p> <p>Alle Maße werden in Abhängigkeit der Einheit angegeben</p> <p>These dimensions will be reported in units of length</p> <p>Alle Maße werden in Abhängigkeit der Einheit angegeben</p>	<p>X</p> <p>M 2:1</p>  <p>Ø24</p>	<p>Buchenteil mit Zugentlastung female connector with strain relief Farbe: siehe Tabelle colour: see table</p>  <p>H05VV-F5G1,5 schwarz/black</p> <p>5x ultraschallverdichtet 5x ultrasonically welded</p> <p>ca. 81</p> <p>L ±3%</p> <p>Gesamtlänge/total length</p> <p>35</p> <p>9</p> <p>1 = braun/brown 2 = schwarz/black ⊕ = grün-gelb/green-yellow N = blau/blue 3 = grau/grey</p>	<p>1 2 3 4 5 6 7 8 9 10 11 12 13 14 15 16 17 18 19 20 M1 M2 M3 L G I I-1 2.1 I.1</p>												
		<table border="1" style="margin: auto;"> <tr> <td>Farbe/color</td> <td>.F</td> </tr> <tr> <td>schwarz/black</td> <td>.1</td> </tr> <tr> <td>lichtgrau/light grey</td> <td>.0</td> </tr> </table>	Farbe/color	.F	schwarz/black	.1	lichtgrau/light grey	.0							
Farbe/color	.F														
schwarz/black	.1														
lichtgrau/light grey	.0														
	<p>Kodierung/coding C1 250V/16A</p>														
		<table border="1" style="width:100%; border-collapse: collapse;"> <tr> <th>Teile-Nr. part-no.</th> <th>L</th> <th>Beispiel (Farbe: schwarz, lichtgrau) example (colour: black, grey)</th> <th>Typ type</th> </tr> <tr> <td>46.452.XX03.1</td> <td>XX in dm-Schritten</td> <td>46.452.1003.1 = 10dm/L = 1000mm</td> <td>RST1615KSB- 15P 10SW</td> </tr> <tr> <td>46.452.XX03.0</td> <td></td> <td>46.452.1003.0</td> <td>RST1615KSB- 15P 10GL</td> </tr> </table> <p>Weitere Daten siehe KATALOG oder eKatalog. Additional data see CATALOG or eCatalog.</p> <p>www.wieland-electric.com eshop.wieland-electric.com</p> <p>Tolerierung Size ISO 14095/Tolerance system Size ISO 14095 (This ISO-standard describes the envelope principle. According to the envelope principle the deviations of form and parallelism are limited by the size tolerances.)</p> <p>Frähtoleranz nach DIN 1875 General tolerance</p> <p>Werkstoff/Material</p> <p>2014 Tag/Date</p> <p>DF.10. DMesch T.</p> <p>Zeichnung Nr./Drawing No.</p> <p>46.452.1003.0 01K</p> <p>Made in mm/dimensions are in mm</p> <p>PRE-ASSEMBLED CABLE KONFEKT-LEITUNG</p> <p>Schraubanschluss ohne Drahtschutz screw connection without wire protection</p>	Teile-Nr. part-no.	L	Beispiel (Farbe: schwarz, lichtgrau) example (colour: black, grey)	Typ type	46.452.XX03.1	XX in dm-Schritten	46.452.1003.1 = 10dm/L = 1000mm	RST1615KSB- 15P 10SW	46.452.XX03.0		46.452.1003.0	RST1615KSB- 15P 10GL	
Teile-Nr. part-no.	L	Beispiel (Farbe: schwarz, lichtgrau) example (colour: black, grey)	Typ type												
46.452.XX03.1	XX in dm-Schritten	46.452.1003.1 = 10dm/L = 1000mm	RST1615KSB- 15P 10SW												
46.452.XX03.0		46.452.1003.0	RST1615KSB- 15P 10GL												
464521003001K_2 CADW3027 Duetsch 2014-10-08T12:49:14 21.000	3	4	5	6											