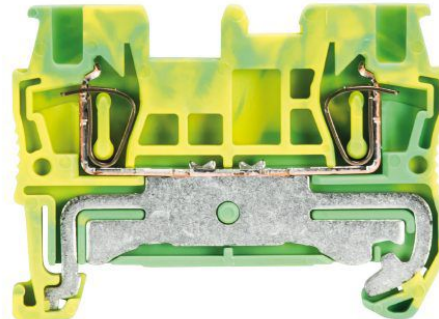

Produktdatenblatt

Art. Nr. 56.702.9053.0

Schutzleiterklemme WKF 1,5 SL/35

 Schutzleiterklemme mit Federkraftanschluss für die Montage auf TS 35, Nennquerschnitt: 1.5 mm², Baubreite: 4.15 mm, Farbe: grün-gelb

Art. Nr.	56.702.9053.0
EAN	4015573731776
Bestelleinheit	50 Stück

Zulassungen

Technische Daten
Allgemein

Nennquerschnitt	1,5 mm ²
Farbe	grün-gelb
Anzahl der Etagen	1
Anzahl der Klemmstellen je Etage	2
Breite/Rastermaß	4,15 mm
Isoliergehäuse	PA666
Brennbarkeitsklasse des Isolierstoffs nach UL 94	V0
Explosionsgeprüfte Ausführung "Ex e"	ja
Montageart	Hutschiene 35/7,5 mm
Reihenklemmen für Installationsverteiler	ja

Technische Daten

Bemessungsspannung	500 V
Bemessungsstoßspannung	6 kV
Verschmutzungsgrad	3
Abschlussplatte erforderlich	ja
Isolierstoffart	Thermoplast
Länge	48,6 mm

Anschlussdaten

Anschlussart 1	Federkraftanschluss
Anschlussart 2	Federkraftanschluss
Minimaler Querschnitt eindrätig	0,08 mm ²
Maximaler Querschnitt eindrätig	1,5 mm ²
Minimaler Querschnitt feindrätig	0,08 mm ²
Maximaler Querschnitt feindrätig	1,5 mm ²
Abisolierlänge	10 mm

Technische Daten UL/CSA

Querschnitt UL	26-14 AWG
Spannung UL	300 V
Querschnitt CSA	26-14 AWG
Spannung CSA	300 V

Technische Zeichnung

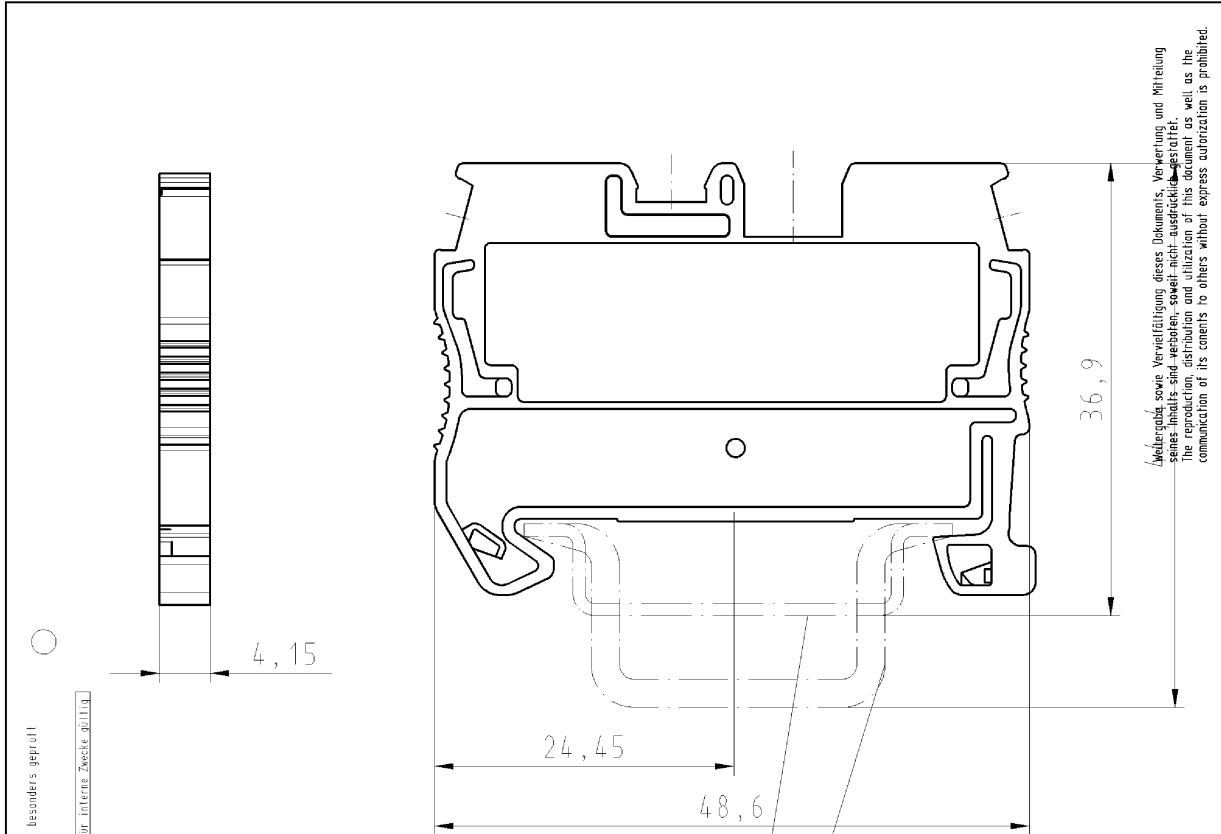

Weitergabe, sowie Vervielfältigung dieses Dokuments, Verwertung und Mitteilung
 dieses Inhalts, ist, ohne schriftliche Genehmigung der Wieland-Werke AG, sowie
 ihrer Tochtergesellschaften, ausdrücklich untersagt. Weitergabe, sowie
 Vervielfältigung dieses Dokuments, Verwertung und Mitteilung dieses Inhalts,
 ohne schriftliche Genehmigung der Wieland-Werke AG, sowie ihrer Tochtergesellschaften,
 ist ausdrücklich untersagt. The production, distribution and utilization of this document as
 well as the communication of its contents to others without express authorization is prohibited.

Diese Maße werden bei Abnahme besonders geprüft
 Ausschließlich Profilmäße
 MTL/FE gekennzeichnete Maße sind nur für interne Zwecke gültig

Hutschiene EN 60715-35x7,5
 mounting rail EN 60715-35x7,5

Hutschiene EN 60715-35x15
 mounting rail EN 60715-35x15

Weitere Daten siehe Katalog
 further data see catalog

Teile-Nr./part-nr.	Typ/type	Farbe/colour
56.702.9053.0	WKF 1,5/SL/35	grün-gelb/green-yellow

Freitoleranz nach DIN		CAD - Zeichnung, keine manuellen Änderungen			1. Verwendung: -		Bl.: 1 von 1	
		Maßstab 2:1	Werkstoff und Oberfläche:		2004	Tag	Name	
					Entworfen	28.01.	Schmitt J.	
					Geprüft	-	-	
					Normgepr.	-	-	
		 wieland Elektrische Verbindungen			Benennung		Zeichnung Nr. T 56.702.9053.0 01K	
					SCHUTZLEITERKLEMME Federkraftanschluß Earth terminal with spring clamp		Index	
							Ersatz für: -	
Buchstabe	Datum / Blatt							
Änderung								

