

## Montagezubehör BTS-DSU35-Z03

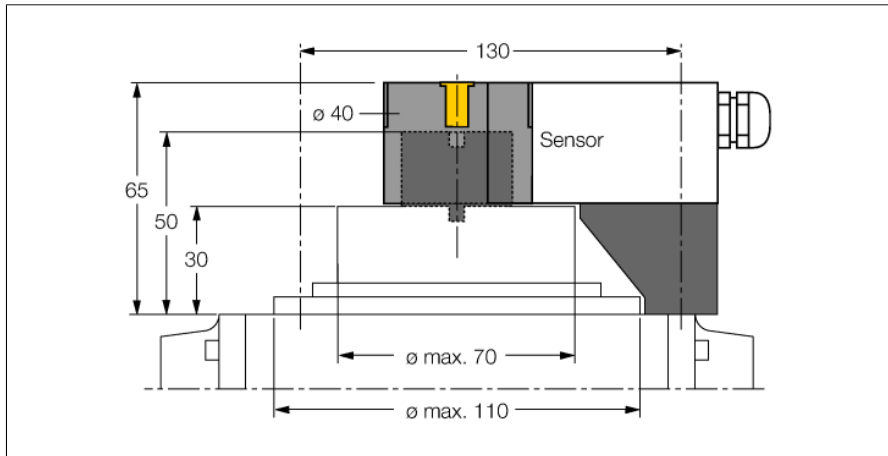

### Aufbausatz für größere Schwenkantriebe:

**Ø Scheibe und Sprengring:**

max. 110 mm

**Lochbild auf Flanschfläche:**

30 x 130 mm

**Anschlusswelle (Wellenzapfen):**

Höhe 30 / Ø max. 70 mm

**Im Lieferumfang enthalten:**

1 Distanzplatte 30 mm (POM)

1 Distanzring 20 mm (PP-GF30)

**Zur Montage der Distanzplatte:**

2 Zylinderschrauben M5 x 12 [DIN 912-A2]

2 Zylinderschrauben M5 x 45 [DIN 912-A2]

2 Federscheiben A5 [DIN 137-A2];

**Zur Montage des Pucks mit Distanzring:**

1 Senkschraube M6 x 45 [DIN 7991-A2])

Der Distanzring verfügt an der Obenseite

über einen Kreuzförmigen 4x4 mm Schlitz

und ermöglicht somit einen um 90° ver-

setzten Aufbau des Betätigungselements

z.B. für quer aufgebaute Antriebe.

### Typenbezeichnung

BTS-DSU35-Z03

### Ident-Nr.

6900231

### Bauform

Zubehör für Doppelsensor, Ni4-DSU35...

### Gehäusewerkstoff

Kunststoff

### Allgemeine Beschreibung

Doppelsensoren sind speziell zur Stellungenabfrage von Schwenkventilen konstruiert und kombinieren die Funktionssicherheit von berührungslosen induktiven Sensoren mit der Flexibilität eines Aufbaugeschäfts. Ein breites Programm an praxisgerechtem Zubehör gewährleistet eine optimale Adaption an Ihre Anlagen.

