

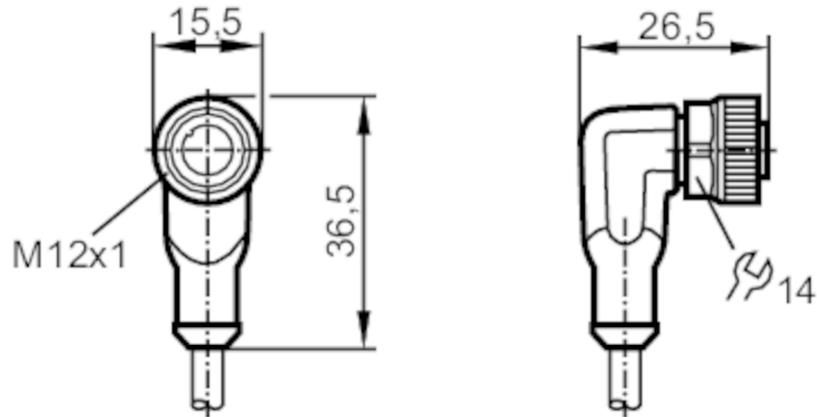

Anschlusskabel mit Buchse

ADOAH030ZDB0003E03



Einsatzbereich		
Besondere Eigenschaft	silikonfrei; Vergoldete Kontakte; Schleppketteneignung	
Silikonfrei	ja	
Elektrische Daten		
Betriebsspannung [V]	< 250 AC / < 300 DC	
Schutzklasse	II	
Strombelastbarkeit gesamt [A]	4	
Umgebungsbedingungen		
Umgebungstemperatur [°C]	-25...70	
Umgebungstemperatur bewegt [°C]	5...70	
Schutzart	IP 65; IP 67	
Mechanische Daten		
Gewicht [g]	112,2	
Abmessungen [mm]	26,5 x 15,5 x 36,5	
Werkstoffe	Gehäuse: TPU orange; Dichtung: FKM	
Werkstoff Überwurfmutter	Messing, vernickelt	
Schleppketteneignung	ja	
Schleppketteneignung	Biegeradius bei flexiblem Einsatz	min. 10 x Kabeldurchmesser
	Verfahrgeschwindigkeit	max. 3,3 m/s bei 5 m horizontaler Verfahrlänge und max. Beschleunigung von 5 m/s ²
	Biegezyklen	1 Mio.
	Torsionsbeanspruchung	± 180 °/m



Anschlusskabel mit Buchse

ADOAH030ZDB0003E03

Bemerkungen

Verpackungseinheit

1 Stück

Elektrischer Anschluss

Kabel: 3 m, PVC, schwarz, Ø 4,5 mm; 3 x 0,25 mm² (14 x Ø 0,15 mm)

Elektrischer Anschluss - Buchse

Steckverbindung: 1 x M12, abgewinkelt; Arretierung: Messing, vernickelt; Kontakte: vergoldet; Anzugsdrehmoment: 0,6...1,5 Nm

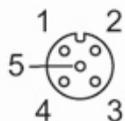

Anschluss

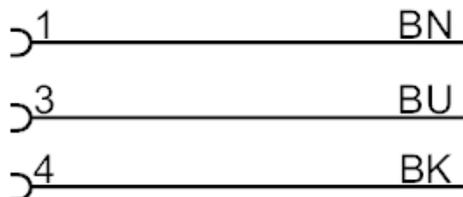

Adernfarben :

BK = schwarz
BN = braun
BU = blau