

Opto-Sensor Reflexionslichttaster Q85BB62DL-B

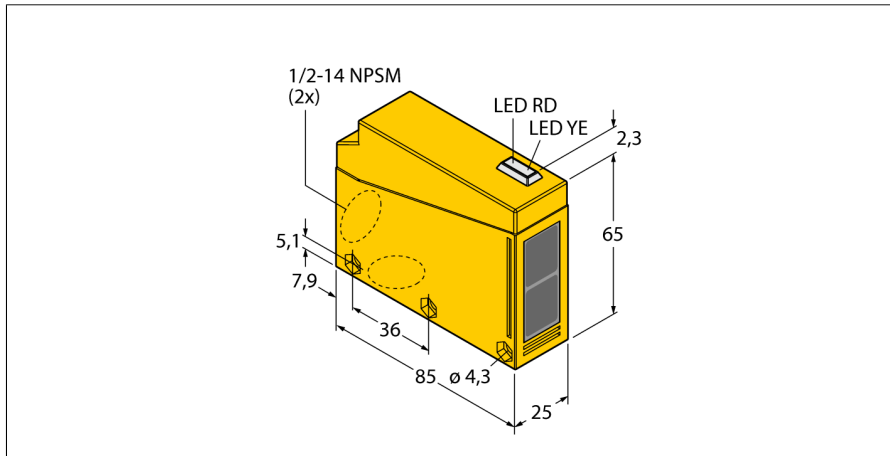

- **Interner Klemmenraum**
- **Kabelverschraubung an zwei Stellen (90° versetzt) montierbar**
- **Schutzart IP67**
- **AID Justagehilfe**
- **Betriebsspannung: 10...48 VDC**
- **Ausgänge: 1 x PNP, 1 x NPN**
- **Hell- und Dunkelschaltend**
- **Empfindlichkeitseinstellung über Potentiometer**

Anschlussbild

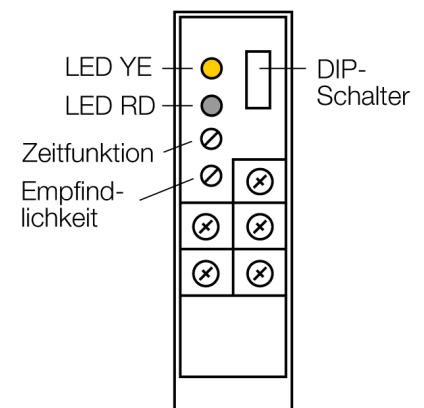
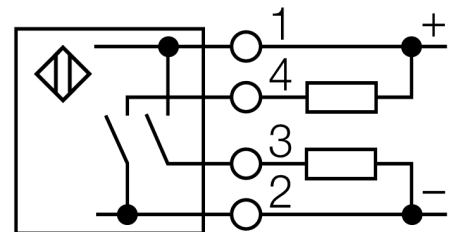

Typenbezeichnung	Q85BB62DL-B
Ident-Nr.	3034261
Lichtart	IR
Wellenlänge	880 nm
Reichweite	10...1000 mm
Umgebungstemperatur	-25...+55 °C
Betriebsspannung	10...48 VDC
DC Bemessungsbetriebsstrom	≤ 120 mA
Leerlaufstrom I ₀	≤ 50 mA
Kurzschlusschutz	ja/ taktend
Verpolungsschutz	ja
Ausgangsfunktion	Schließer, PNP/NPN
Schaltfrequenz	0.25 kHz
Schaltfrequenz	≤ 250 Hz
Bereitschaftsverzug	≤ 100 ms
Überstromauslösung	> 270 mA
Bauform	Quader, Q85
Abmessungen	85 mm x 65 mm x 25 mm
Gehäusedurchmesser	0 mm
Gehäusewerkstoff	Kunststoff, ABS, gelb
Linse	Acryl, Kunststoff
Elektrischer Anschluss	Klemmenraum
Kabelquerschnitt	4 mm ²
Schutzart	IP67
Schaltzustandsanzeige	LED, gelb
Anzeige der Funktionsreserve	LED rot blinkend

Funktionsprinzip

Wie bei Reflexionslichtschranken sind auch bei Reflexionslichttastern Sender und Empfänger in demselben Gehäuse untergebracht. Es wird aber nicht wie bei Lichtschranken die Unterbrechung eines Lichtstrahls ausgewertet, sondern die Reflexion an einem Objekt. Ein Gegenstand wird dann erfasst, wenn er ausreichend Licht zum Empfänger zurückreflektiert. Der Schaltabstand von Reflexionslichttastern hängt in hohem Maße vom Reflexionsvermögen ab. Zur Erfassung von durchsichtigen Objekten eignen sich Lichttaster (Reflexionslichttaster mit und ohne Hintergrundausblendung oder Winkellichttaster) besonders gut.

Reichweitenkurve

Funktionsreserve in Abhängigkeit von der Reichweite

**Opto-Sensor
Reflexionslichttaster
Q85BB62DL-B**

