

# E70190

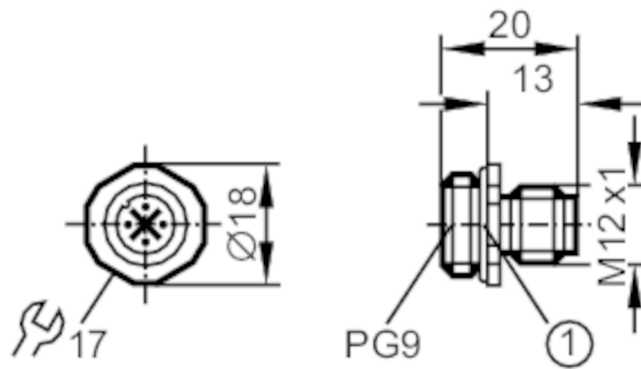

## Einbaustecker

ESTGH050ZDS00,5E05 (PG9)



1 O-Ring

### Elektrische Daten

Betriebsspannung [V] < 125 AC/DC

### Umgebungsbedingungen

Umgebungstemperatur [°C] -20...85

Schutzart IP 68

### Mechanische Daten

Gewicht [g] 19,9

Abmessungen [mm] 18 x 18 x 20

Einbaugewinde PG 9

Werkstoffe Zinkdruckguss

### Bemerkungen

Verpackungseinheit 1 Stück

### Elektrischer Anschluss

Kabel: 0,5 m, PVC; 4 x 0,25 mm<sup>2</sup> + 1 x 0,5 mm<sup>2</sup>

### Elektrischer Anschluss - Stecker

Steckverbindung: 1 x M12, gerade; Griffkörper: Zinkdruckguss

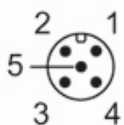

# E70190



## Einbaustecker

ESTGH050ZDS00,5E05 (PG9)

### Anschluss

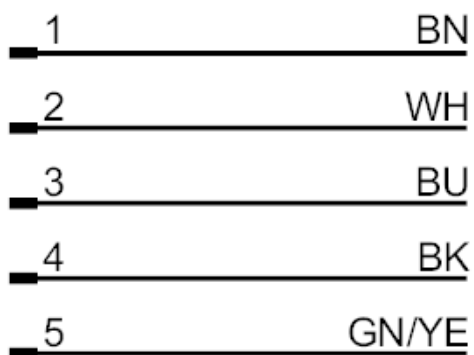

Adernfarben :

BK =	schwarz
BN =	braun
BU =	blau
GN/YE =	grün / gelb
WH =	weiß