

WARTUNGSANWEISUNG

MAINTENANCE INSTRUCTIONS

FLOODY ECO PFL 186/1...

PRACHT®

Zertifiziert nach DIN ISO 9001 & DIN EN ISO 14001

Alfred PRACHT Lichttechnik GmbH | PRACHT Lighting Solutions GmbH
Am Seerain 3, 35232 Dautphetal-Buchenau, Germany
Tel. +49 6466 9140-0, Fax +49 6466 9140-444
info@pracht.com, www.praecht.com

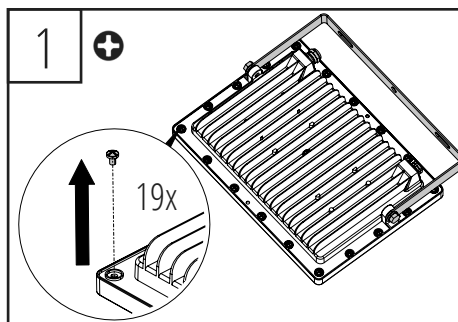

SCHRITT 1:
Entfernen Sie die Schrauben der Abdeckung auf der Rückseite des Strahlers.

STEP 1:
Remove the screws of the cover on the back.

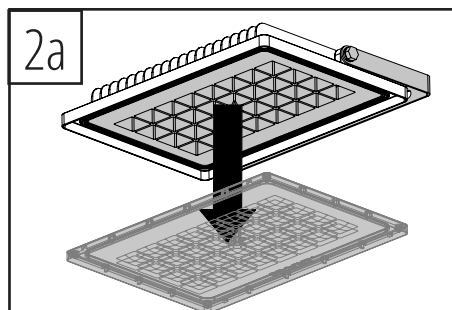

SCHRITT 2:
Entfernen Sie die Abdeckung und den darunter liegenden Reflektor.

STEP 2:
Remove the cover and the reflector underneath.

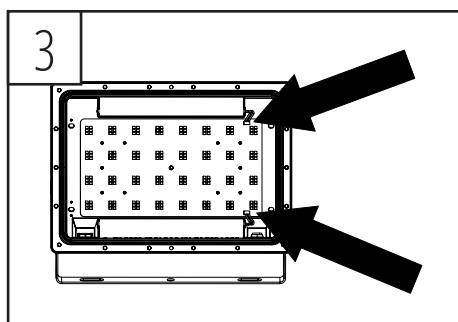
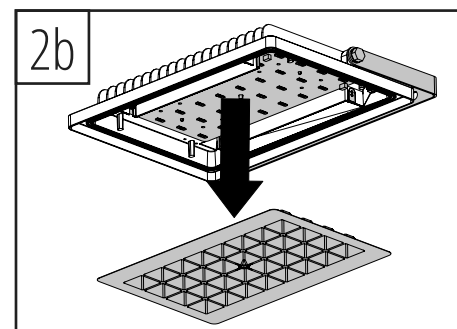

SCHRITT 3:
Lösen Sie die Anschlusskabel auf dem LED-Modul und anschließend die Schrauben.

STEP 3:
Loosen the connection cables on the LED module and then the screws.

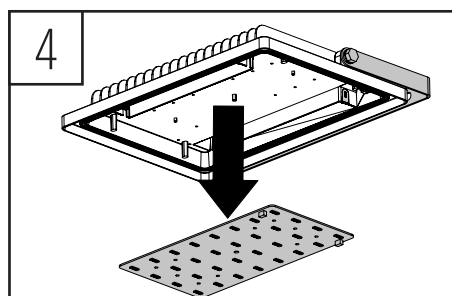

SCHRITT 4:
Entfernen Sie das auszutauschende LED Modul.

STEP 4:
Remove the LED module.

SCHRITT 5-8:
Bauen Sie das neue LED-Modul in umgekehrter Reihenfolge ein
STEP 5-8:
Assemble the new led-module in reverse order

